

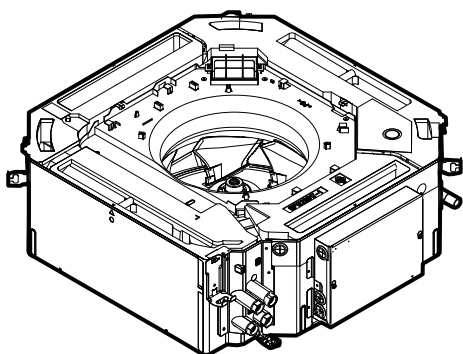

Manual de instalação e de funcionamento

Ventilo-convetores



FWC06D
FWC07D
FWC08D
FWC09D

Manual de instalação e de funcionamento
Ventilo-convetores

Português

EU – Svéty deklarácia o konformite s bezpečnosťou
EU – Sicherheitskonformitätserklärung
EU – Déclaration de conformité de sécurité
EU – Conformitätsdeklaration zur Sicherheit

EU – Varnostna izjava o skladnosti
EU – Omhusse varesikkerhedsdeklaration
EU – Декларация о соответствии за безопасност
AB – Govenik upjunituk bejani

EU – Izjava o skladnosti za sigurnost
EU – Bitchonsaji megjelöléségi nyilatkozás
UE – Déclaration d'opinion sur la conformité de sécurité
UE – Declaratie de conformitate de siguranță

EU – Smsverserklaring for sikkerhed
EU – Turvallisuuden vaatimustarkastuslauselu
EU – Вярностни prohlášení o shodě
UE – Declaratie de conformitate de siguranță

EU – Zavedenie o soodpovedanii potrebam no bezopasnosti
EU – Sikkerheds-overensstemmelseserklaring
EU – Konformitätsdeklaration für Sicherheit

EU – Déclaration de conformité de sécurité
EU – Dichiarazione di conformità in materia di sicurezza
EU – Δήλωση συμμόρφωσης για την ασφάλεια
EU – Declaratie de conformitate relativă a siguranței

Daikin Europe N.V.

01 000 déklarácia nad svojou zodpovednosťou za výrobky, ktoré sú v súlade s touto deklaráciou;
02 000 erklærer under sine sole ansvar for de produkter, som er omfattet af denne erklæring;
03 000 erklærer under sin allein Verantwortung, dass die Produkte, auf die sich diese Erklärung bezieht;
04 000 déclare sous sa seule responsabilité que les produits visés par la présente déclaration;
05 000 verklaart hierbij de eigen verantwoordelijkheid dat de producten waarop deze verklaring betrekking heeft;
06 000 dichiara bajo su única responsabilidad que los productos a los que hace referencia está declaración;
07 000 deklára nad svojou zodpovednosťou za výrobky, ktoré sú v súlade s touto prohlášením;
08 000 deklara sub sua exclusiva responsabilidade que os produtos a que esta declaração se refere;

FWC* DATN5V3-- , FWC*DAFN5V3-- , FWC*DATT5V3-- , FWC*DAF5V3-- , FWC*DATV5V3-- , FWC*DAF5V3-- , FWC*DAF5V3-- , (*=06,07,08,09).

01 are in conformity with the following directive(s) or regulation(s), provided that the products are used in accordance with our instructions;
02 folgende Richtlinien oder Vorschriften entsprechen, vorausgesetzt, dass diese gemäß unseren Instruktionen verwendet werden;
03 in conformance à la(s) directive(s) ou règlement(s) suivant(s), à condition que les produits soient utilisés conformément à nos instructions;
04 in overeenstemming zij(n) met de volgende richtlijn(en) of verordening(en), op voorwaarde dat de producten worden gebruikt overeenkomstig onze instructies;
05 están en conformidad con la(s) siguiente(s) directiva(s) o reglamento(s), siempre que se utilicen de acuerdo con nuestras instrucciones;
06 sono conformi alle direttive o ai regolamenti seguenti, a patto che i prodotti vengano usati in conformità alle nostre istruzioni;
07 соудпоувоува на нун(с) рехолдунг(с) обн(с)у(с); (конформно)с, уно нун промундунг он(с) тробноу, хрпунтоуоу(с) оуфвоуе ме тс обн(с)у(с) дас;
08 estão em conformidade com a(s) seguinte(s) diretiva(s) ou regulamento(s), desde que os produtos sejam utilizados de acordo com as nossas instruções;

Low Voltage 2014/35/EU Electromagnetic Compatibility 2014/30/EU* Machinery 2006/42/EC**

01 following the provisions of:
02 gemäß der Bestimmungen in:
03 conformément aux dispositions de:
04 volgens de bepalingen van:
05 siguiendo las disposiciones de:
06 secondo le disposizioni di:
07 σύμφωνα με τις προδιαγραφές των:
08 segundo as disposições de:
09 в соответствии с положениями:

01 Not* as set out in <A> and / or judged positively by

02 Hinweis* according to the Certificate <C>

03 Remark* telles que définies dans <A> et/évaluées positivement par conformément au

04 Bemerk* zoals uiteengezet in <A> en positief beoordeeld door overeenkomstig het Certificaat <C>

05 Nota* tal como se estabelece em <A> y valorado positivamente por de acuerdo con el

Certificado <C>

01** Daikin Europe N.V. is authorised to compile the Technical Construction File.
02** Daikin Europe N.V. hat die Berechtigung die Technische Konstruktionsakte zusammenzustellen.
03** Daikin Europe N.V. est autorisé à compiler le Dossier de Construction Technique.
04** Daikin Europe N.V. is bevoegd om het Technisch Constructie dossier samen te stellen.
05** Daikin Europe N.V. está autorizada a compilar el Archivo de Construcción Técnica.
06** Daikin Europe N.V. è autorizzata a redigere il File Tecnico di Costruzione.



09 000 заявляет, исключительно под свою ответственность, что продукция, к которой относятся настоящие заявления;

10 000 erklærer som eneansvarlig, at produktene, som er omfattet af denne erklæring;

11 000 deklarerer fællesansvar for hverken ansvar for produktene som berørt av denne erklæringen innehar alt;

12 000 erklærer et fælles ansvar for at produktene som er underlagt denne erklæring;

13 000 imolaha yksinomaan omalla vastuullaan, että tämän ilmoituksen laatoittamattuihet;

14 000 prohlašuje na svou plnou odpovědnost, že výrobky, ke kterým se toto prohlášení vztahuje;

15 000 izjavlja pod sklopilno/vlastito odgovornost da su proizvodi na koje se ova izjava odnosi;

16 000 teljes felelősségre tudatában kijelent, hogy a termék, melyre ke nyilatkozat vonatkozik;

09 отвечает требованиям упомянутых ниже директив или нормативных документов при условии эксплуатации данной продукции в соответствии с нашими инструкциями;

10 oppfyller bestemmelserne i følgende direktiver (eller bestemmelser), forudsat at produktene anvendes i overensstemmelse med vores instruktioner;

11 overfor fælles direktiv eller foreskrifter), under forudsætning at produktene anvendes i henhold til vore instruktioner;

12 overensstemmelse med følgende direktiver eller foreskrifter), forudsat at produktene brukes i henhold til våre instruksjoner;

13 ovat suoraan direktiivien tai asetusten mukaisia, edellyttäen että tuotetta käytetään ohjeiden mukaisesti;

14 jsou v shodě s následujícími směrnici nebo předpisy za předpokladu, že tyto výrobky jsou používány v souladu s našimi pokyny;

15 u skladu sa sljedećim direktivama ili odredbama), uz uvjet da se proizvodi koriste skladno našim uputama;

16 megfelelnek az alábbi irányelvek vagy egyéb szabványos írtak, ha a terméket előírás szerinti használat;

01 as amended;

02 in der jeweils gültigen Fassung;

03 telles que modifiées,

04 zoals gewijzigd,

05 en su forma emendada,

06 e successive modifiche,

07 önyük változtatásai,

19 in skladu z dobavljeno;

20 vstavati izboljšave;

21 engelemlerine kinyazma ne;

22 változtatásai és dokumentum módosításai;

23 absoltis šādu standartu prasībām;

24 nasledovnyim uslozheniyam;

25 su standardima hukümetine;

16 Megjegyzés* az (A) cikk alapján, az (B) igazolta a megfelelőséget;

17 Uvagi* zopine z dokumentacijom <C>, pozitivno je izjavljeno da su proizvodi u skladu s našim zahtjevima;

18 Not* sa se izjavilo u skladu s našim zahtjevima;

19 Opomba* kaj bilo uvedeno v <A> je pozitivno zjeto v skladu s našimi zahtevi;

20 Märkus* Mis on sälesatud dokumentis <A> ja hinnatud vastavalt dokumentis vastavalt

Sertifikaadile <C>.

11 Information* som angiver i <A> och godkändts av enligt Certifikat <C>.

12 Merk* som del af teknisk fil i <A> og vurderet positivt af i henhold til Certifikat <C>.

13 Huom* jotta on hyväksynyt Sertifikaatin <C> mukaisesti.

14 Poznamka* jak bylo uvedeno v <A> a pozitivně zjiřeno v souladu s <C>.

15 Napomena* kako je izloženo u <A> pozitivno ocijenjeno od prema Certifikatu <C>.

01** H Daikin Europe N.V. è autorizzata a compilare il file Tecnico di Costruzione.

02** H Daikin Europe N.V. est autorizada a compilar a documenta técnica de fabrico.

03** Koolanuja Daikin Europe N.V. jorinnoevonevcc oostarasti koovimerteknikoosid dokumentaaru.

04** Daikin Europe N.V. er autoriseret til at udarbejde de tekniske konstruktionsdata.

05** Daikin Europe N.V. är behörig att sammanställa den tekniska konstruktionsfilen.

06** Daikin Europe N.V. har tillatelse til å kompilere den Tekniske Konstruktionsfilen.

EU – Zavedenie o soodpovedanii potrebam no bezopasnosti
EU – Sicherheitskonformitätserklärung
EU – Déclaration de conformité de sécurité
EU – Conformitätsdeklaration für Sicherheit

EU – Varnostna izjava o skladnosti
EU – Omhusse varesikkerhedsdeklaration
EU – Декларация о соответствии за безопасност
AB – Govenik upjunituk bejani

EU – Izjava o skladnosti za sigurnost
EU – Bitchonsaji megjelöléségi nyilatkozás
UE – Déclaration d'opinion sur la conformité de sécurité
UE – Declaratie de conformitate de siguranță

EU – Smsverserklaring for sikkerhed
EU – Turvallisuuden vaatimustarkastuslauselu
EU – Вярностни prohlášení o shodě
UE – Declaratie de conformitate de siguranță

17 000 déklarácia nad svojou zodpovednosťou za výrobky, ktoré sú v súlade s touto deklaráciou;
18 000 erklærer under sine sole ansvar for de produkter, som er omfattet af denne erklæring;
19 000 déclare sous sa seule responsabilité que les produits visés par la présente déclaration;
20 000 verklaart hierbij de eigen verantwoordelijkheid dat de producten waarop deze verklaring betrekking heeft;
21 000 dichiara bajo su única responsabilidad que los productos a los que hace referencia está declaración;
22 000 deklára nad svojou zodpovednosťou za výrobky, ktoré sú v súlade s touto prohlášením;
23 000 deklara sub sua exclusiva responsabilidade que os produtos a que esta declaração se refere;

17 spretni vnapred nastepujouch direktiv(ub) lub rozporozden(ub), pod vauikem, že produkty izyvané z nasledujoucími instrukciami;
18 sm(in conformitate cu următoarele directive sau regulamente, cu condiția ca produsele să fie utilizate în conformitate cu instrucțiunile noastre;
19 v skladu z nasledujouch direktivami ali predpismi() pod pogojem, da se izdelek uporablja v skladu z našimi navodili;
20 vastavard jargmisse (järgmise) direktiivide() või määruse (määruse) nõuetele, tingimusel, et need kasutatakse vastavalt meie juhileste;
21 sa v соответствии с соответствующими() или регламент() или инструкциями;
22 atitinka toliau nurodytas direktyvas arba reglamentus, su sąlyga, kad gaminiai bus eksploatuojami laikantis mūsų instrukcijų;
23 atbilst šādām direktīvam vai regulām, ja vien šis izstrādājums tiek lietots saskaņā ar mūsu instrukcijām;
24 súv z hode z nasledujoucími() smernici(ami) alebo nariadeními() za predpokladu, že sa výrobky používajú v zhode s našimi pokynmi;
25 laimaimarmz dogumitundā, kullanimasa košuluvla asgjuelike direktiivide/direktiivere veep joneimele/võnetmekkera iguun obligāciju beyan efer;

14 in plattformen zřeni,
15 jako je zmíněno v amandamentu,
16 és módosítások rendelkezését,
17 z późniejszymi zmianami,
18 ar grozjuim;
19 cu amendamentele respective,
20 cu modificările specifice,
21 de la platforme de referență,

EN 60335-2-40,

karto e katonevus <A> v casereto ponovitelno or -stavilno certifikatu <C>.
kari nurodyta <A> ir teigiamai nusprentę pagal vaivaujantis Sertifiku <C>.
ka noratils <A> ir pozitivio vertetis saskaia ar Sertifiku <C>.
ako bilo stanove v <A> a kaime posidete podla Osvedetia <C>.
<A> de beifirigti ve <C> Sertifikaena gone tarafidan olumu gotus abidridigi izere.



19** Daikin Europe N.V. je pooblaščen za sestavo datoteke s tehnično mapo.
20** Daikin Europe N.V. on voluttuud koostama tehnilisi dokumentatsiooni.
21** Daikin Europe N.V. er opropkapanen ja oostarasti Anra za teknikoosa koostuvuut.
22** Daikin Europe N.V. yea galotia sudaryti š technikoos konstrukcioje failą.
23** Daikin Europe N.V. ir autorizats susidati tehnikoos dokumentaciją.
24** Spoločnosť Daikin Europe N.V. je oprávnená vyvívať súbor technickej konštrukcie.
25** Daikin Europe N.V. Teknik Yapı Dosyasını derlemeye yetkilidir.



Hideki Hara
Director
Ostend, 1st of August 2024



Índice

1 Acerca da documentação	3	14.4 Manutenção após um longo período sem funcionar	20
1.1 Acerca deste documento	3	14.5 Manutenção antes de um longo período sem funcionar	20
1.2 Significado dos avisos e símbolos	3	14.6 Garantia e assistência pós-venda	20
1.3 Geral	4	14.6.1 Recomendações de manutenção e inspeção	20
2 Instruções específicas de segurança do instalador	5	14.6.2 Ciclos encurtados de manutenção e substituições	20
Para o instalador	5	15 Resolução de problemas	21
3 Acerca da caixa	5	16 Eliminação	21
3.1 Desempacotamento e manuseamento do ventilador-convetor	5	17 Dados técnicos	22
3.2 Remoção dos acessórios do ventilador-convetor	6	17.1 Esquema eléctrico	23
4 Acerca das unidades e das opções	6	17.2 Dimensões	24
4.1 Identificação	6	18 Requisitos de informação para o design ecológico	26
4.1.1 Etiqueta de identificação: Ventilador-convectores	6	1 Acerca da documentação	
5 Instalação da unidade	6	1.1 Acerca deste documento	
5.1 Preparação do local de instalação	6	Público-alvo	
5.2 Montagem da unidade	7	Instaladores autorizados e utilizadores finais	
5.2.1 Instalação dos varões roscados	7	INFORMAÇÕES	
5.2.2 Criação da abertura do teto	8	Este equipamento destina-se a ser utilizado num ambiente comercial, industrial ou empresarial.	
5.3 Instalação da tubagem de água	9	Conjunto de documentação	
5.3.1 Preparação da tubagem de água	9	Este documento faz parte de um conjunto de documentação. O conjunto completo é constituído por:	
5.3.2 Ligação da tubagem de água	9	▪ Medidas gerais de segurança:	
5.4 Instalação da tubagem de drenagem	10	▪ Instruções de segurança - ler antes de instalar	
5.4.1 Recomendações ao instalar a tubagem de drenagem	10	▪ Formato: Papel (na caixa da unidade de interior)	
5.4.2 Ligação da tubagem de drenagem	11	▪ Manual de instalação e funcionamento da unidade interior:	
5.5 Instalação de equipamento opcional	11	▪ Instruções de instalação e funcionamento	
5.5.1 Preparação de equipamento opcional	11	▪ Formato: Papel (na caixa da unidade de interior)	
5.5.2 Ligação de equipamento opcional	12	▪ Formato: ficheiros digitais em https://www.daikin.eu . Utilize a função de pesquisa 🔍 para procurar o seu modelo.	
6 Instalação eléctrica	12	As mais recentes revisões da documentação fornecida estão disponíveis no website Daikin regional e está disponível através do seu revendedor.	
6.1 Preparação da instalação eléctrica	12	As instruções foram escritas originalmente em inglês. Todas as versões noutras línguas são traduções da redacção original.	
6.2 Ligação da instalação eléctrica	13	Dados técnicos de engenharia	
7 Configuração	15	▪ Um subconjunto dos mais recentes dados técnicos está disponível no website regional Daikin (de acesso público).	
7.1 Definição do painel de decoração	15	▪ O conjunto completo dos dados técnicos mais recentes está disponível no Daikin Business Portal (autenticação necessária).	
8 Ativação	16	1.2 Significado dos avisos e símbolos	
8.1 Lista de verificação antes da ativação	16	 PERIGO Indica uma situação que resulta em morte ou ferimentos graves.	
Para o utilizador	16	 PERIGO: RISCO DE ELECTROCUSSÃO Indica uma situação que poderá resultar em eletrocussão.	
9 Instruções de segurança do utilizador	16	 PERIGO: RISCO DE QUEIMADURA/ESCALDADURA Indica uma situação que pode resultar em queimaduras/escaldaduras devido a temperaturas extremamente quentes ou frias.	
9.1 Instruções para um funcionamento seguro	16		
10 O sistema	17		
11 Antes da utilização	17		
12 Funcionamento	18		
12.1 Intervalo de operação	18		
13 Poupança de energia e funcionamento otimizado	18		
14 Manutenção e assistência técnica	18		
14.1 Precauções de segurança de manutenção	18		
14.2 Precauções de manutenção e assistência técnica	19		
14.3 Limpeza do filtro de ar, da grelha de aspiração, da saída de ar e dos painéis exteriores	19		
14.3.1 Limpeza do filtro de ar	19		
14.3.2 Limpeza da grelha de aspiração	20		

1 Acerca da documentação



AVISO

Indica uma situação que pode resultar em morte ou ferimentos graves.



AVISO

Indica uma situação que pode resultar em ferimentos menores ou moderados.



AVISO

Indica uma situação que pode resultar em danos materiais ou no equipamento.



INFORMAÇÕES

Apresenta dicas úteis ou informações adicionais.

Símbolos utilizados na unidade:

Símbolo	Explicação
	Antes da instalação, leia o manual de instalação e operação e a folha das instruções de ligação.

1.3 Geral

Se NÃO tiver a certeza de como instalar ou utilizar a unidade, contacte o seu representante.



AVISO

A instalação ou fixação inadequada de equipamento ou acessórios pode resultar em choque elétrico, curto-circuito, fugas, incêndio ou outros danos no equipamento. Utilize APENAS acessórios, equipamento opcional e peças sobressalentes feitas ou aprovadas por Daikin, salvo especificação em contrário.



AVISO

Certifique-se de que a instalação, os testes e os materiais aplicados cumprem a legislação aplicável (acima das instruções descritas na documentação da Daikin).



AVISO

Esta unidade contém componentes quentes e sob tensão elétrica.



PERIGO: RISCO DE ELECTROCUSSÃO

NÃO opere os ventilo-convetores com as mãos molhadas. Pode ocorrer um choque elétrico.



AVISO

Se o cabo de alimentação ficar danificado, DEVE ser substituído pelo fabricante, por um técnico de assistência ou por alguém com qualificação semelhante, para evitar acidentes.



AVISO

Rasgue e deite fora os sacos plásticos de embalagem, para que não fiquem ao alcance de ninguém, em especial de crianças. **Consequência possível:** asfixia.



PERIGO: RISCO DE ELECTROCUSSÃO

Desligue a fonte de alimentação durante mais de 10 minutos e meça a tensão nos terminais dos condensadores do circuito principal ou dos componentes elétricos, antes de efetuar intervenções técnicas. A tensão DEVE ser inferior a 50 V CC antes de poder tocar nos componentes elétricos. Para a localização dos terminais, consulte a etiqueta de aviso para as pessoas que realizam o serviço e a manutenção.



AVISO

- NÃO coloque nenhum objeto nem equipamento em cima da unidade.
- NÃO trepe, não se sente nem se apoie na unidade.



AVISO

Este aparelho pode ser utilizado por crianças a partir dos 8 anos de idade e por pessoas com capacidades físicas, mentais ou sensoriais reduzidas ou sem experiência e conhecimentos, desde que sob supervisão ou que tenham recebido instruções relativas ao uso do equipamento em segurança e que compreendam os perigos associados.

As crianças NÃO DEVEM brincar com o aparelho.

A limpeza e manutenção realizada pelo utilizador NÃO DEVEM ser levadas a cabo por crianças sem supervisão.



AVISO

NÃO toque na entrada de ar nem nas aletas de alumínio da unidade.



AVISO

Utilize equipamento de proteção pessoal adequado (luvas de proteção, óculos de segurança...) quando realizar tarefas de instalação, manutenção ou intervenções técnicas ao sistema.



AVISO

Tome medidas adequadas de modo a evitar que a unidade possa ser utilizada como abrigo para animais pequenos. Se entrarem em contacto com os componentes elétricos, os animais pequenos podem provocar avarias, fumo ou um incêndio.



PERIGO: RISCO DE ELECTROCUSSÃO

- Certifique-se de que o sistema está ligado à terra correctamente.
- Desligue a fonte de alimentação antes de efectuar intervenções técnicas.
- Monte a tampa da caixa de distribuição antes de ligar a fonte de alimentação.



AVISO

- Verifique se o local de instalação pode suportar o peso da unidade. Uma instalação deficiente é perigosa. Também pode causar vibrações ou ruídos de funcionamento anormais.
- Preveja espaço suficiente para assistência técnica.
- NÃO instale a unidade de modo que esta esteja em contacto com o tecto ou a parede, pois isto pode causar vibrações.

2 Instruções específicas de segurança do instalador

Observe sempre as seguintes instruções e regulamentos de segurança.



AVISO

Certifique-se de que a instalação, assistência técnica, manutenção e reparação cumprem as instruções da Daikin e a legislação aplicável (por exemplo, a regulamentação nacional do gás) e são realizadas APENAS por pessoal autorizado.



AVISO

A instalação deve ser efectuada por um instalador, devendo a escolha de materiais e a instalação cumprir a legislação aplicável. Na Europa, a norma aplicável é a EN378.



AVISO

- NÃO utilize peças eléctricas adquiridas localmente no interior do produto.
- NÃO ramifique a fonte de alimentação para a bomba de drenagem, etc., a partir da placa de bornes. Tal pode originar choques eléctricos ou um incêndio.



AVISO

Mantenha a cablagem de interligação afastada dos tubos de cobre sem isolamento térmico, pois esses tubos ficam muito quentes.



AVISO

Para paredes com uma estrutura de metal ou uma placa de metal, utilize um tubo embutido na parede e uma tampa da parede no orifício de passagem para evitar um possível aquecimento, choques eléctricos ou incêndios.



AVISO

- A tubagem deve ser montada de forma segura e protegida contra danos físicos.
- Mantenha a instalação das tubagens a um nível mínimo.

Para o instalador

3 Acerca da caixa

Tenha em mente o seguinte:

- Aquando da entrega, a unidade tem OBRIGATORIAMENTE de ser verificada quanto à existência de danos e à integridade. Quaisquer danos ou peças em falta têm OBRIGATORIAMENTE de ser imediatamente comunicados ao agente de reclamações da transportadora.
- Transporte a unidade embalada até ficar o mais próxima possível da posição de instalação final, para impedir danos no transporte.
- Prepare com antecedência o percurso pelo qual pretende trazer a unidade para a sua posição final de instalação.

3.1 Desempacotamento e manuseamento do ventilador-convector

Quando levantar a unidade, utilize uma faixa ou fita de material macio ou placas de protecção em conjunto com uma corda. Desta forma, evita danos ou arranhões na unidade.

- 1 Levante a unidade pelos suportes de suspensão, sem exercer pressão nos demais componentes. Tenha especial cuidado com as tubagens de drenagem e o isolamento térmico.

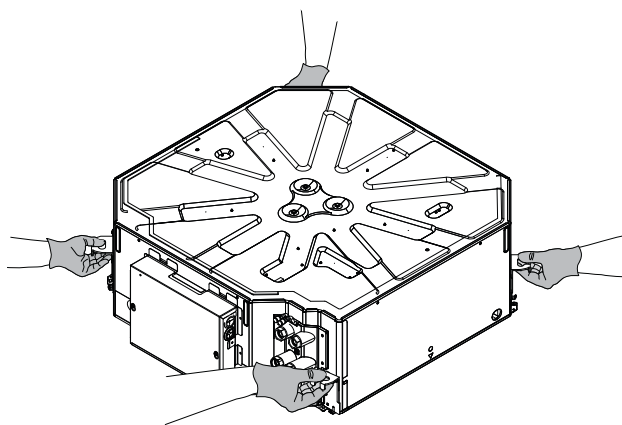

4 Acerca das unidades e das opções



AVISO

NÃO levante a unidade pelos atuadores de válvula (a).

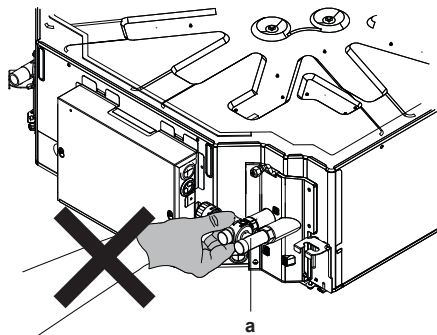

3.2 Remoção dos acessórios do ventilo-convetor

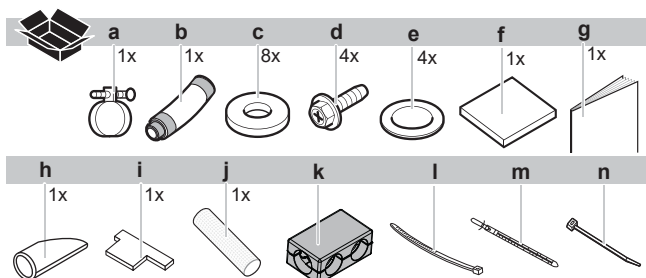

- a Braçadeira de metal
 - b Mangueira de drenagem
 - c Anilha para o suporte de suspensão
 - d Parafuso
 - e Junta
 - f Almofada vedante grande para mangueira de drenagem
 - g Manual de instalação e de funcionamento
 - h Cobertura anti-condensação
 - i Guia de instalação
 - j Tubo protetor (tubo termo-retrátil)
 - k Isolamento térmico para válvulas (tubo 2: 1x e tubo 4: 2x) (*)
 - l Braçadeira para isolamento térmico da válvula (tubo 2: 2x e tubo 4: 4x) (*)
 - m Braçadeira para fixação do cabo de campo como peça de reposição x2
 - n Braçadeira (resistente ao calor) x4
- * Apenas modelos com válvula montada de fábrica

4 Acerca das unidades e das opções

4.1 Identificação

4.1.1 Etiqueta de identificação: Ventilo-convectores

Local

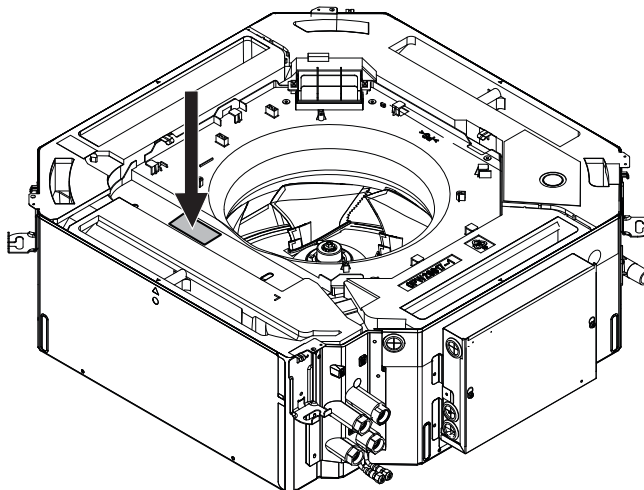

Identificação do modelo

Exemplo: FW C 09 D A T N 5 V3 --

Código	Descrição
FW	Ventilo-convetor de água
C	Cassete
D	Alteração de modelo maior (A a Z)
A	Alteração menor
T	2 tubos
S	4 tubos
N	Sem válvula
V	Válvula de 3 vias
T	Válvula de 2 vias
5	Fábrica Hendek
V3	Monof./50 Hz/230 V
-	Nenhuma opção
-	Direção de ligação (sem direção específica)

5 Instalação da unidade

5.1 Preparação do local de instalação



AVISO

A unidade deve ser instalada a pelo menos $\geq 2,5$ m do solo.



INFORMAÇÕES

O nível de pressão sonora é inferior a 70 dBA.



AVISO

Aparelho elétrico NÃO está destinado ao público em geral. Instale-o numa área segura, protegido contra acessos fáceis.

Esta unidade é adequada para a instalação em ambientes comerciais e de pequenas indústrias.



AVISO

Quando a instalação efetuada por baixo NÃO for possível, tais como em tetos muito altos, o acesso à unidade para instalação e assistência técnica deve ser possível a partir da parte superior do teto.

Selecione um local de instalação que cumpra as seguintes condições e que tenha a aprovação do seu cliente.

- O espaço em redor da unidade deve ser adequado para prestação de assistência técnica e manutenção. O espaço em redor da unidade deve permitir uma boa circulação e distribuição de ar. Veja o espaço necessário para a instalação.



AVISO

Se a caixa de comutação (c) estiver virada para a parede, deixe uma distância para assistência técnica de pelo menos 1500 mm e providencie pelo menos 1500 mm de espaço a partir da entrada de ar (b) e da saída de ar (a) para fins de circulação de ar.

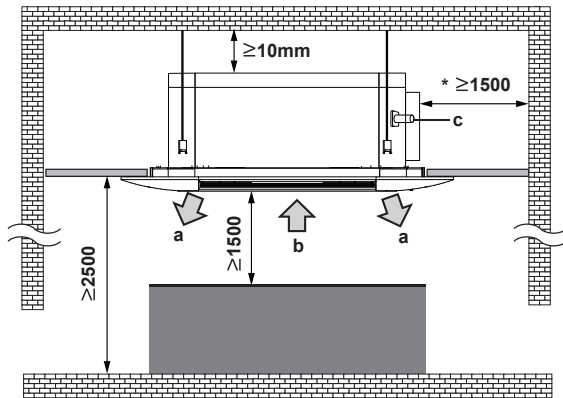

- Certifique-se de que a área é bem ventilada. NÃO bloqueie quaisquer aberturas de ventilação.
- Certifique-se de que o local de instalação suporta o peso e a vibração da unidade.
- Certifique-se de que, em caso de fuga de água, não ocorrem danos no espaço da instalação ou nas suas imediações.
- Escolha uma localização onde o ruído da operação ou o ar quente/frio descarregado da unidade não perturbará ninguém; a localização deve ser selecionada de acordo com a legislação aplicável.
- **Drenagem.** Certifique-se de que a água da condensação pode ser adequadamente evacuada.
- Em locais com má qualidade de recepção, mantenha uma distância de pelo menos 3 metros, para evitar as interferências electromagnéticas noutros equipamentos; e utilize condutas para os cabos de alimentação e de transmissão.
- **Luzes fluorescentes.** Se instalar um controlo remoto (interface de utilizador) sem fios numa divisão com luzes fluorescentes, tenha em conta o seguinte para evitar interferências:
 - Instale o controlo remoto (interface de utilizador) sem fios o mais perto possível da unidade interior.
 - Instale a unidade interior o mais distante possível das luzes fluorescentes.

NÃO instale a unidade em locais habituais de trabalho. Em caso de trabalhos de construção (por ex., estaleiros de obras) onde se produz muito pó, é necessário cobrir a unidade.

Não instale nem utilize a unidade em divisões com as seguintes características:

- Locais com óleo mineral ou cheios de vapor de óleo ou borrifos, como as cozinhas (os componentes plásticos podem deteriorar-se).
- Onde exista gás corrosivo, como o gás sulfuroso. A tubagem em cobre e os pontos soldados podem sofrer corrosão.
- Onde o ar contenha níveis elevados de sal, como, por exemplo, perto da costa, e onde haja grande flutuação de tensão (por exemplo, em fábricas). Evitar também veículos ou embarcações.
- Em locais onde existam máquinas que emitam ondas electromagnéticas. As ondas eletromagnéticas podem interferir com o sistema de controle e causar mau funcionamento do equipamento.
- Em locais onde exista o risco de incêndio devido à fuga de gases inflamáveis (exemplo: diluente ou gasolina), fibra de carbono e pó inflamável.
- A unidade NÃO pode ser instalada numa casa de banho.

5.2 Montagem da unidade

5.2.1 Instalação dos varões roscados

Utilize o padrão para determinar as posições dos varões roscados (parte superior da embalagem). As posições dos varões roscados são indicadas no molde de instalação. Os furos podem ser feitos colocando o molde de instalação no teto.

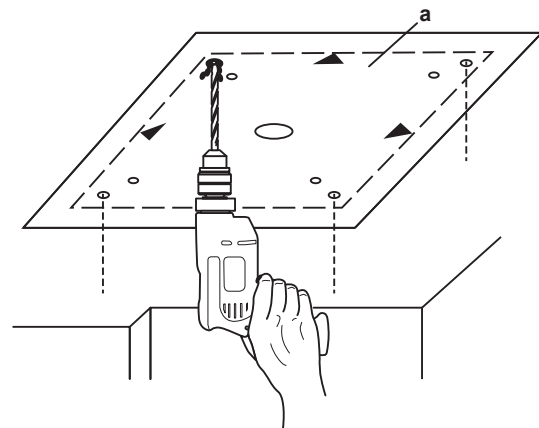

a Molde de instalação, em papel. (parte superior da embalagem)

- **Resistência do teto.** Verifique se o teto é suficientemente forte para aguentar o peso da unidade. Se houver alguma insegurança, reforce o teto antes de instalar a unidade.
 - Nos tetos já existentes, utilize parafusos helicoidais.
 - Nos tetos novos, utilize insertos embutidos, parafusos helicoidais embutidos ou outras peças fornecidas localmente.

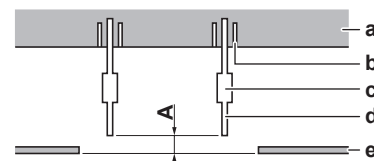

- A 50~100 mm
- a Placa do teto
- b Parafuso helicoidal
- c Porca comprida ou tensor
- d Varão roscado
- e Teto falso

5 Instalação da unidade

- **Varões roscados.** Utilize varões roscados M8~M10 na instalação. Encaixe o suporte de suspensão no varão roscado. Fixe-o bem, utilizando uma porca e uma anilha por cima e por baixo do suporte de suspensão.

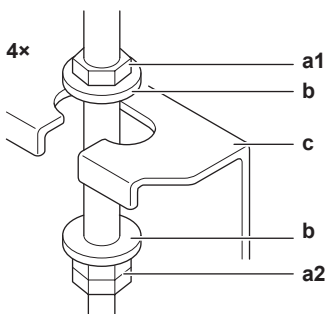

- a1 Porca (fornecimento local)
- a2 Porca dupla (fornecimento local)
- b Anilha (acessórios)
- c Suporte de suspensão (instalado na unidade)

5.2.2 Criação da abertura do teto

Utilize o molde de instalação (parte superior da embalagem) (a) para criar a abertura do teto de acordo com os contornos especificados no molde de instalação. Fixe o molde de instalação à unidade, utilizando os quatro parafusos (d) do conjunto de acessórios, e crie a abertura, utilizando como referência a linha de abertura do teto (c).

Certifique-se de que a unidade e os seus suportes de suspensão (suspensão) estão centrados (b) na abertura no teto.

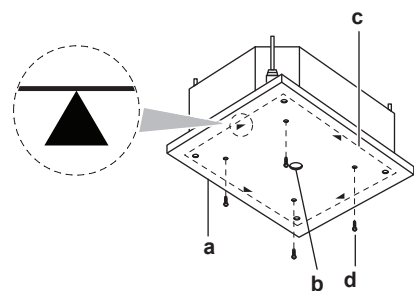

- a Molde de instalação (parte superior da embalagem)
- b Centro da abertura do teto
- c Linha da abertura no teto
- d Parafusos (acessórios)

	Se A (mm) ^(a)	Então	
		B (mm) ^(a)	C (mm) ^(a)
	≥860	10	45
	≤910	35	20

- ^(a) A: Abertura no teto
- B: Distância entre a unidade e a abertura no teto
- C: Sobreposição entre o painel de decoração e o teto falso

- **Nível.** Certifique-se de que a unidade está nivelada nos 4 cantos utilizando um nível de bolha de ar ou um tubo plástico cheio de água.

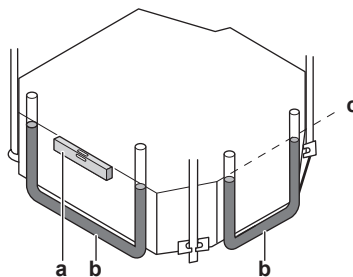

- a Nível
- b Tubo plástico
- c Nível de água



AVISO

NÃO instale a unidade inclinada. **Consequência possível:** Se a unidade ficar inclinada no sentido contrário à direção do fluxo da condensação (o lado da tubagem de drenagem fica levantado), o interruptor de flutuação pode avariar e provocar fugas de água.

- **Guia de instalação.** Utilize o guia de instalação para determinar a posição vertical correta.

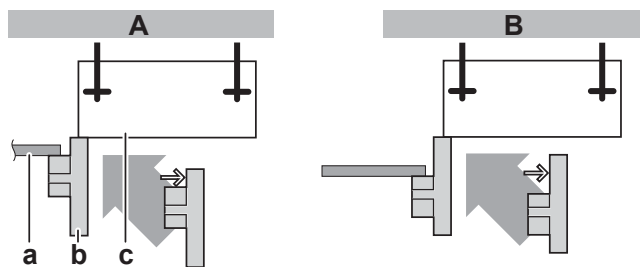

- A no caso de instalação com painel de decoração padrão
- B no caso de instalação com kit de entrada de ar fresco
- a Teto falso
- b Guia de instalação (acessório)
- c Unidade

Criação de uma abertura na placa do teto monolítico existente



AVISO

É necessário providenciar um espaço de assistência técnica no teto onde a caixa de comutação e os tubos de água possam ser acedidos.

As dimensões abaixo indicadas podem ser utilizadas como referência para o espaço de assistência técnica ou podem ser determinadas considerando a posição das ligações da caixa de comutação (b) e dos tubos de água (a) no local de instalação.

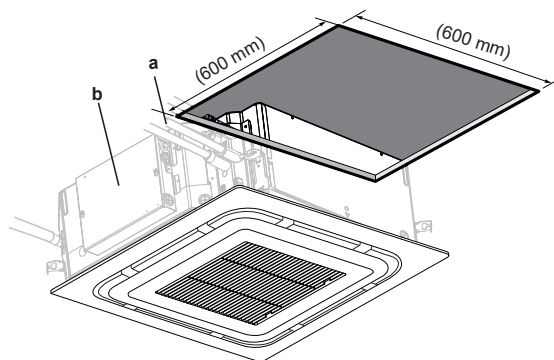

Se a unidade tiver de ser instalada numa placa de teto monolítico existente, siga as seguintes dimensões:

De acordo com a combinação de modelos e painéis:

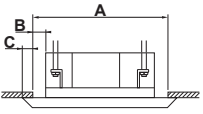
	Se A (mm)	Então	
		B (mm)	C (mm)
	≥920	40	15
	≤930	45	10

5.3 Instalação da tubagem de água

5.3.1 Preparação da tubagem de água

Antes de realizar a instalação da tubagem de água, verifique os pontos seguintes:

- A pressão máxima da água é de 1,6 MPa.
- A unidade está equipada com uma entrada de água e uma saída de água para ligação ao circuito de água. O circuito de água deve ser fornecido por um instalador e deve estar em conformidade com a legislação aplicável.
- A temperatura mínima da água é de 5°C.
- A temperatura máxima da água é de 90°C.
- Certifique-se de que instala os componentes em tubagens locais que consigam suportar a pressão da água e a temperatura.
- Tome as devidas precauções no circuito de água para garantir que a pressão da água nunca ultrapassará a pressão de funcionamento máxima permitida.
- Instale um sistema adequado de drenagem para a válvula de segurança (caso esteja instalada), para evitar que a água entre em contacto com os componentes eléctricos.
- Instale válvulas de corte na unidade, para que possa ser efectuada a assistência técnica normal sem drenar o sistema.
- Instale torneiras de drenagem em todos os pontos baixos do sistema, para permitir uma drenagem total do circuito durante a manutenção ou assistência técnica.
- Instale válvulas de purga de ar em todos os pontos altos do sistema. As válvulas devem situar-se em pontos facilmente acessíveis para os trabalhos de assistência técnica.
- As tubagens devem ser protegidas de danos físicos.



AVISO

Certifique-se de que a qualidade da água está em conformidade com a diretiva da UE 2020/2184.



AVISO

É permitida a utilização de glicol, desde que a concentração NÃO seja superior a 40% do volume. Uma maior concentração de glicol pode danificar os componentes hidráulicos.



AVISO

A unidade SÓ deve ser usada num sistema de água fechado. Se for aplicada num sistema de água aberto, pode verificar-se o aparecimento de níveis excessivos de corrosão nas tubagens de água.

5.3.2 Ligação da tubagem de água



AVISO

Utilize sempre válvulas para controlar a circulação da água na unidade. Se o ventilador-convetor estiver desligado, mas a água continuar a circular na unidade, irá formar-se condensação na unidade e pode começar a escorrer água.



AVISO

Certifique-se de que isola toda a tubagem. Qualquer tubagem exposta poderá originar condensação.



PERIGO: RISCO DE QUEIMADURA/ESCALDADURA

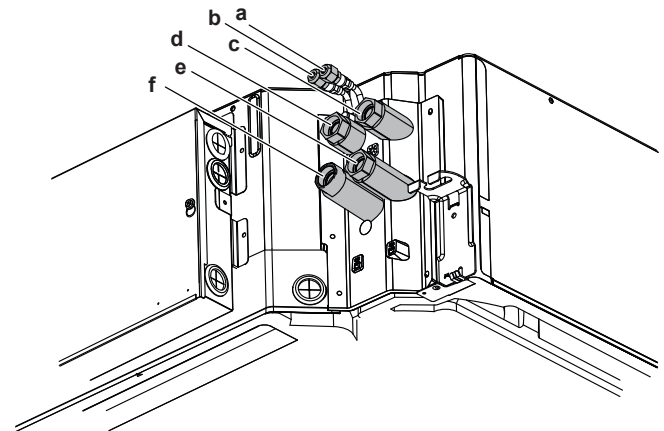

- a Purga de ar de refrigeração
- b Purga de ar de aquecimento
- c Entrada de água quente (3/4" fêmea BSP)
- d Saída de água quente (3/4" fêmea BSP)
- e Entrada de água fria (3/4" fêmea BSP)
- f Saída de água fria (3/4" fêmea BSP)

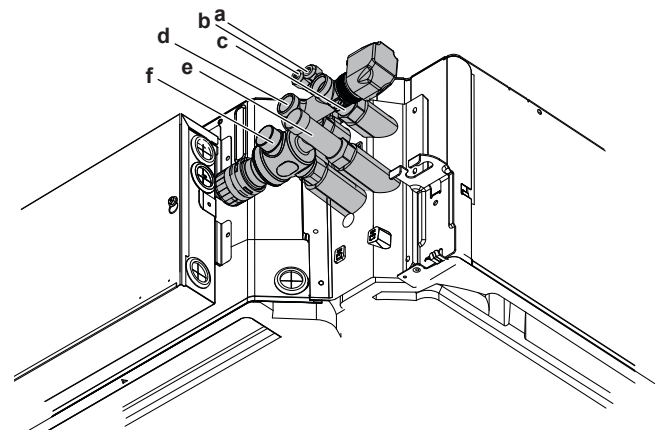

- a Purga de ar de refrigeração
- b Purga de ar de aquecimento
- c Entrada de água quente (DN3/4")
- d Saída de água quente (3/4" fêmea BSP)
- e Entrada de água fria (DN3/4")
- f Saída de água fria (3/4" fêmea BSP)

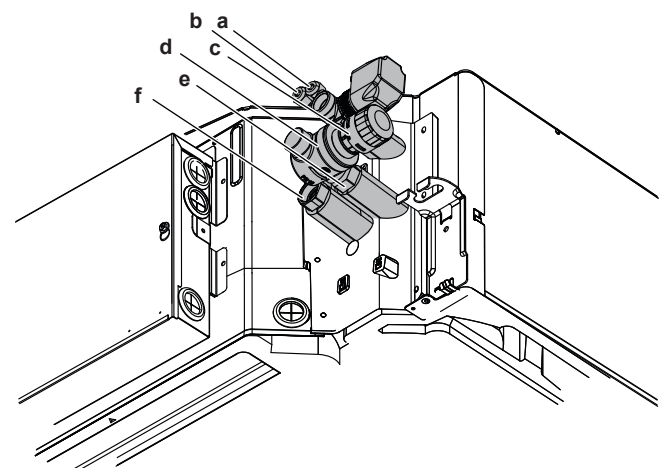

- a Purga de ar de refrigeração
- b Purga de ar de aquecimento

5 Instalação da unidade

- c Entrada de água quente (DN3/4")
- d Saída de água quente (DN3/4")
- e Entrada de água fria (DN3/4")
- f Saída de água fria (DN3/4")

Para encher o circuito de água

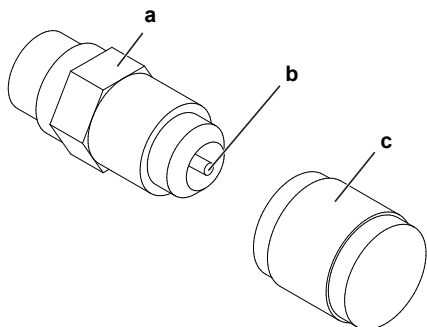

- a Purga de ar
- b Válvula de descompressão
- c Proteção

Durante o abastecimento, pode não ser possível retirar todo o ar do sistema. O ar restante pode ser removido durante as primeiras horas de funcionamento da unidade. O ar pode ser removido da unidade através da válvula de purga de ar manual.

- 1 Abra a tampa.
- 2 Empurre a válvula de segurança para purgar o ar do(s) circuito(s) da água da unidade.
- 3 Feche a tampa.
- 4 Posteriormente, poderá ser necessário efetuar um abastecimento adicional de água (mas nunca através da válvula de purga de ar).

AVISO

A presença de ar no circuito da água pode provocar avarias. Durante o enchimento, pode não ser possível retirar todo o ar do circuito. O ar restante será retirado através das válvulas automáticas de purga de ar, durante as horas de funcionamento iniciais do sistema. Pode posteriormente ser necessário efetuar um enchimento adicional de água.

AVISO

Certifique-se de que a qualidade da água está em conformidade com a diretiva da UE 2020/2184.

5.4 Instalação da tubagem de drenagem

5.4.1 Recomendações ao instalar a tubagem de drenagem

Recomendações gerais

- **Comprimento da tubagem.** A tubagem de drenagem deve ser tão curta quanto possível.
- **Dimensão do tubo.** A dimensão do tubo deve ser igual ou superior à do tubo de ligação (tubo plástico com um diâmetro nominal de 25 mm e um diâmetro exterior de 32 mm).
- **Inclinação.** Certifique-se de que a tubagem de drenagem fica inclinada para baixo (pelo menos 1/100) para evitar que o ar fique preso no interior da tubagem. Utilize barras de suspensão conforme indicado.

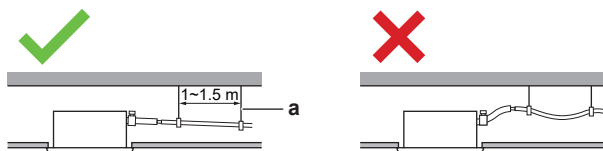

- ✓ Barra de suspensão Permitido
- ✗ Não permitido

- **Condensação.** Tome medidas para evitar a condensação. Isole toda a tubagem de drenagem no edifício.
- **Combinação de tubos de drenagem.** É possível combinar os tubos de drenagem. Certifique-se de que utiliza tubos de drenagem e uniões em T com o calibre adequado à capacidade de funcionamento das unidades.

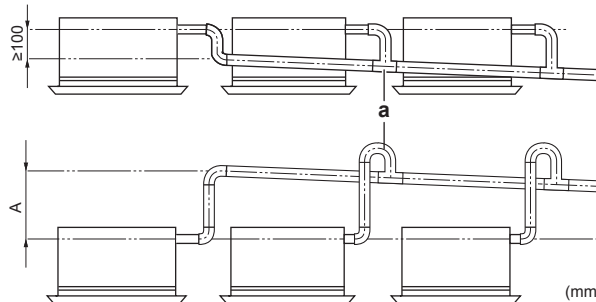

a União em T

- **Tubagem elevada.** Caso seja necessário para permitir a inclinação, pode instalar uma tubagem elevada.
 - Inclinação da mangueira de drenagem: 0~75 mm para evitar pressão sobre a tubagem e bolhas de ar.
 - Tubagem elevada: ≤300 mm de distância da unidade, ≤675 mm perpendicular à unidade.

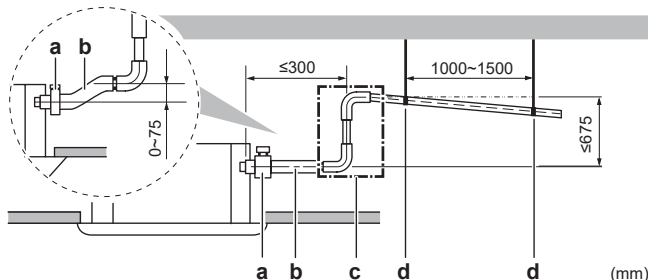

- a Braçadeira de metal (acessório)
- b Mangueira de drenagem (acessório)
- c Tubagem de drenagem elevada (tubo plástico com um diâmetro nominal de 25 mm e um diâmetro exterior de 32 mm) (alimentação local)
- d Barras de suspensão (alimentação local)

Posição da tomada de drenagem

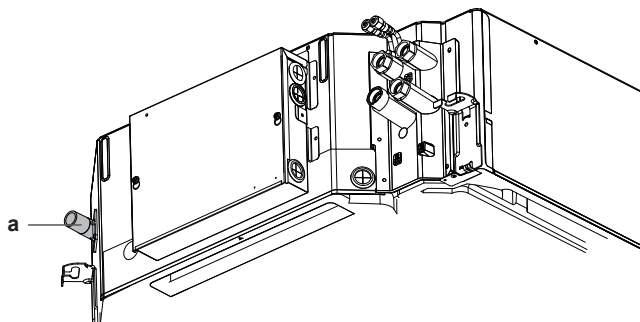

a Encaixe de esgoto

5.4.2 Ligação da tubagem de drenagem

Ligar a tubagem de drenagem

AVISO

Uma ligação incorreta da mangueira de drenagem pode causar fugas, bem como danificar o espaço de instalação e a área em redor.

- 1 Empurre, tanto quanto possível, a mangueira de drenagem para dentro da tomada de drenagem.
- 2 Aperte a braçadeira metálica até que a cabeça do parafuso esteja a menos de 4 mm da envolvente metálica.
- 3 Verifique se há fugas de água.
- 4 Enrole a almofada vedante grande (= isolamento) à volta da braçadeira metálica e da mangueira de drenagem.
- 5 Ligue a tubagem de drenagem à mangueira de drenagem.

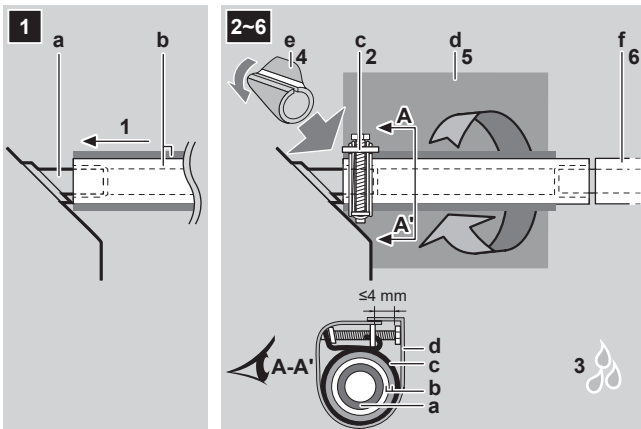

- a Encaixe de drenagem (ligado à unidade)
- b Mangueira de drenagem (acessório)
- c Braçadeira de metal (acessório)
- d Almofada vedante grande (acessório)
- e Isolamento (tubo de drenagem) (acessório)
- f Tubagem de drenagem (fornecimento local)

Quando a instalação elétrica já está concluída

- 1 Inicie a operação de refrigeração.
- 2 Coloque gradualmente cerca de 1 l de água através do orifício de saída de ar e, em seguida, verifique se existem fugas.

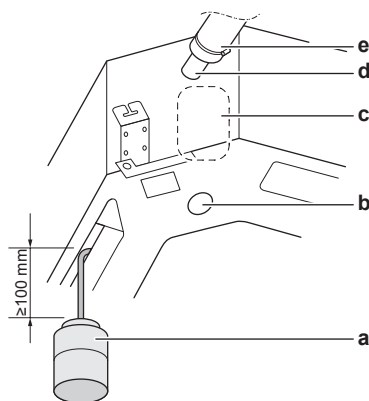

- a Cantil plástico com água
- b Orifício de manutenção do dreno (com tampa de borracha). Utilize este orifício para drenar a água do depósito
- c Localização da bomba de drenagem
- d Encaixe de esgoto
- e Mangueira de drenagem

5.5 Instalação de equipamento opcional

5.5.1 Preparação de equipamento opcional

- **No caso de instalação com um kit de entrada de ar fresco.** Instale sempre o kit de entrada de ar fresco **antes** de instalar a unidade.
- **Painel de decoração.** Instale sempre o painel de decoração depois de instalar a unidade.

i **INFORMAÇÕES**

Equipamento opcional. Quando instalar equipamento opcional, leia também o manual de instalação do equipamento opcional. Dependendo das condições do local, poderá ser mais fácil instalar primeiro o equipamento opcional.

! **AVISO**

Depois de instalar o painel de decoração:

- Certifique-se de que não há espaço entre o corpo da unidade e o painel de decoração. **Consequência possível:** Pode haver fugas de ar e provocar condensação.
- Certifique-se de que não permanece óleo nas peças de plástico do painel de decoração. **Consequência possível:** Desgaste e danos nas peças de plástico.

! **AVISO**

No caso de utilizar outro controlo remoto diferente dos controlos remotos Daikin, este deve ter as seguintes características:

- Fonte de alimentação monofásica, 230 V, 50 Hz. Se for utilizado um controlo com uma fonte de alimentação de potência nominal diferente, a fonte de alimentação **NÃO** pode ser partilhada com a unidade. Deve ser alimentado separadamente.
- Controlo da válvulas: 230 V, 50 Hz ON/OFF
- Controlo da ventoinha: Saída de 0-10 V DC para ventoinha.
- As velocidades da ventoinha devem ser controláveis em passos de ≤0,5 V DC.

Item		Nome da opção
Painel padrão	Painel de decoração - padrão	BYCQ140CW1
Painel de decoração (*) (a)	Painel de decoração - padrão	BYCQ140E2W1
	Painel de decoração - branco	BYCQ140E2W1W
	Painel de decoração - preto	BYCQ140E2W1B
Adaptador (painel de decoração) (*) (a)		EKR1CAS5A
Filtro de alta eficiência		BAF552AA160
Número de vedação da saída de descarga de ar		KDBHQ55C140
Filtro de substituição de longa duração		KAF5511D160
Kit de entrada de ar fresco (20% de ar fresco)	Tipo de instalação direta	KDDP55C160-1 (**) (a) & KDDP55D160-2 (**)(a)
Recipiente de subdrenagem		EDT03D5A
Kit de cabos de válvulas (b)		EKER030A

6 Instalação elétrica

- ^(a) (*) No caso do painel de decoração, é necessário um Adaptador (painel de decoração) (EKRP1CAS5A) para a ligação à unidade; caso contrário, as aletas devem ser ajustadas manualmente.
- (**) São necessárias as duas partes do kit de entrada de ar fresco para cada unidade.
- ^(b) Este kit deve ser utilizado em caso de utilização de outra válvula não incluída na lista de opções.

Item	Nome da opção
Controlo remoto Advanced plus	FWEC3A
Controlo eletrónico para as unidades hidrónicas	FWECSAC
Interface de ecrã tátil (preto)	FWTOUCHB
Interface de ecrã tátil (branco)	FWTOUCHW
Controlo remoto eletrónico	FWEC10
Placa eletrónica	FWECSAP
Válvula ON/OFF (2 vias)	EK10WV2V3C5A
Válvula ON/OFF (3 vias)	EK10WV3V3C5A
Válvula ON/OFF (2 vias) (tubo 4) ^(a)	EK08WV2V3W5A
Válvula ON/OFF (3 vias) (tubo 4) ^(a)	EK08WV3V3W5A

- ^(a) (*) Estes kits só são necessários para os modelos com tubos 4. Utilize-os para o circuito de aquecimento.
- (*) 1 indica o número de unidades necessárias por unidade.

Ver também

[Preparação de equipamento opcional \[12\]](#)

5.5.2 Ligação de equipamento opcional

Ligação do cabo do painel decorativo

No caso do painel decorativo padrão (BYCQ140C), o cabo do painel é posicionado de forma fixa na unidade, como mostra a figura. Ao ligar o painel, não se esqueça de fixar o tubo de proteção (a) e as braçadeiras do conjunto de acessórios na ligação, conforme indicado na figura.

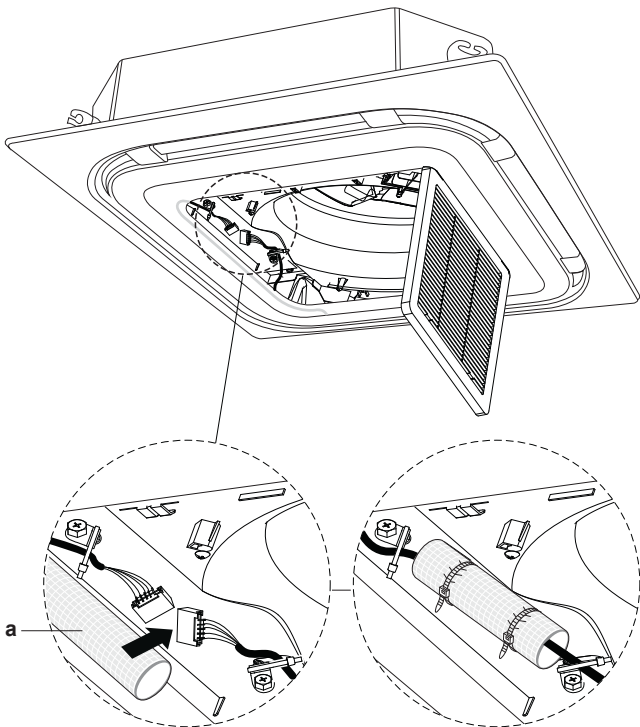

Instalação dos kits de válvulas On-Off



AVISO

A ligação da PCB das válvulas só é necessária quando o kit da válvula ON/OFF da Dakin (EK10WV2V3C5A / EK10WV3V3C5A / EK08WV2V3W5A / EK08WV3V3W5A) é utilizado.

Especificações técnicas das válvulas

Valor Kvs	PN de pressão de funcionamento máxima (bar)	Unidade de alimentação do atuador
2,8 ^(a)	16	Monof., 230 V, 50-60 Hz, NC (Normalmente fechada)
4,0	16	Monof., 230 V, 50-60 Hz, NO (Normalmente aberto)

^(a) Para circuito de aquecimento de tubo 4.

6 Instalação elétrica



PERIGO: RISCO DE ELECTROCUSSÃO



AVISO

Utilize SEMPRE um cabo multicondutor para os cabos de alimentação.



AVISO

Utilize um disjuntor do tipo omipolar, com corte de contactos de pelo menos 3 mm que proporcione uma interrupção total em estado de sobretensão de categoria III.

6.1 Preparação da instalação eléctrica



AVISO

Todas as ligações elétricas locais e respetivos componentes DEVEM ser instalados por um electricista qualificado e estar em conformidade com a legislação aplicável.



PERIGO: RISCO DE ELECTROCUSSÃO



AVISO

DEVE incluir nas ligações eléctricas fixas um interruptor geral (ou outra forma de interrupção do circuito), com quebra de contacto em todos os pólos, em conformidade com a legislação aplicável.

**AVISO**

- Quando ligar o cabo de alimentação: ligue primeiro o fio de terra antes de efetuar as ligações condutoras de corrente (ativas).
- Ao desligar a alimentação: desligue primeiro os cabos condutores de corrente (ativos) antes de separar a ligação à terra.
- O comprimento dos condutores entre o encaixe de proteção contra tração mecânica do cabo de alimentação e a placa de bornes TEM DE ser tal que os condutores ativos (fases) fiquem esticados antes que o mesmo suceda ao condutor de terra, para a eventualidade de o cabo de alimentação ser puxado para fora do respetivo encaixe.

**AVISO**

- Depois de terminar o trabalho elétrico, confirme se todos os componentes elétricos e terminais dentro da caixa de distribuição estão ligados de forma segura.
- Certifique-se de que todas as tampas estão fechadas antes de colocar a unidade em funcionamento.

**AVISO**

NÃO aplique quaisquer cargas indutivas ou capacidade permanentes ao circuito sem se assegurar que tal NÃO excederá a tensão e corrente permitidas para o equipamento em utilização.

**AVISO**

O equipamento descrito neste manual pode originar ruído eletrónico, gerado por energia de radiofrequência. O equipamento segue as especificações que foram concebidas para produzir um nível aceitável de proteção contra tais interferências. Contudo, não é possível garantir que nunca ocorram numa determinada instalação.

Recomenda-se, portanto, instalar o equipamento e os fios elétricos de tal forma que mantenham uma distância adequada de equipamentos de estêreo, computadores pessoais, etc.

**PERIGO: RISCO DE ELECTROCUSSÃO**

- DESLIGUE totalmente a fonte de alimentação antes de remover a tampa dos terminais do ventilador-convetor ao ligar os fios elétricos ou tocar em peças com corrente elétrica.
- Desligue a fonte de alimentação durante mais de 10 minutos e meça a tensão nos terminais dos condensadores do circuito principal ou dos componentes elétricos, antes de efetuar intervenções técnicas. A tensão DEVE ser inferior a 50 V CC antes de poder tocar nos componentes elétricos. Para saber a localização dos terminais, consulte o esquema elétrico.
- NÃO toque nos componentes elétricos com as mãos molhadas.
- NÃO deixe a unidade sem supervisão quando a tampa dos terminais estiver removida.

**AVISO**

- Utilize APENAS fios de cobre.
- Certifique-se de que os componentes elétricos locais estão em conformidade com a legislação aplicável.
- Todas as ligações elétricas locais DEVEM ser estabelecidas de acordo com o esquema elétrico fornecido com o produto.
- Nunca aperte molhos de cabos e certifique-se de que não entram em contacto com a tubagem nem com arestas afiadas. Certifique-se de que não é aplicada qualquer pressão externa às ligações dos terminais.
- Certifique-se de que instala a ligação à terra. NÃO efetue ligações à terra da unidade através de canalizações, acumuladores de sobretensão ou fios de terra da rede telefónica. Uma ligação à terra incompleta pode originar choques elétricos.
- Certifique-se de que instala os disjuntores ou fusíveis necessários.
- Certifique-se de que instala um disjuntor de fugas para a terra. Caso contrário, podem verificar-se choques elétricos ou um incêndio.

6-1 Recomendações da cablagem local

Capacidade	2 tubos				4 tubos			
	06	07	08	09	06	07	08	09
Corrente máxima de funcionamento (A)	0,44	0,70	1,03	1,45	0,42	0,68	1,01	1,43
Corrente máxima de funcionamento (A) com válvulas ^(a)	0,46	0,72	1,05	1,47	0,44	0,70	1,03	1,45
Fusível de proteção contra sobreintensidades recomendado (A)	5							
Fase	1							
Frequência (Hz)	50							
Tensão (V)	230							
Tolerância de tensão (%)	±10							
Tamanho do fio (secção transversal mm ²)	≥1,5							
Disjuntor contra fugas para a terra	Tem de estar em conformidade com a legislação aplicável							

^(a) Se forem utilizadas válvulas da marca Daikin

6.2 Ligação da instalação eléctrica**PERIGO: RISCO DE ELECTROCUSSÃO****AVISO**

Utilize SEMPRE um cabo multicondutor para os cabos de alimentação.

**AVISO**

Utilize um disjuntor do tipo omipolar, com corte de contactos de pelo menos 3 mm que proporcione uma interrupção total em estado de sobretensão de categoria III.

6 Instalação elétrica

AVISO

Cuidados a ter quando estender a cablagem de alimentação:



- NÃO ligue cabos de diferentes espessuras à placa de bornes de alimentação (a folga nos cabos de alimentação pode causar calor anormal).
- Quando ligar cabos da mesma espessura, proceda conforme ilustrado na figura anterior.
- Para as ligações eléctricas, utilize a cablagem de alimentação designada e ligue firmemente e, em seguida, prenda de modo a evitar que seja exercida pressão externa na placa de bornes.
- Utilize uma chave de fendas adequada para apertar os parafusos do terminal. Uma chave de fendas com uma cabeça pequena irá danificar a cabeça e tornar o aperto correcto impossível.
- Se apertar os parafusos do terminal em demasia, pode parti-los.

AVISO

- Siga o esquema eléctrico (fornecido com a unidade, localizado no interior da tampa para assistência técnica).
- Para obter instruções sobre como ligar o equipamento opcional, consulte o manual de instalação fornecido com o equipamento opcional.
- Certifique-se de que as ligações eléctricas NÃO bloqueiam a reinstalação correcta da tampa para assistência técnica.

É importante manter a fonte de alimentação e a cablagem de interligação separadas uma da outra. Para evitar quaisquer interferências eléctricas, a distância entre ambas as ligações eléctricas deve ser SEMPRE de pelo menos 50 mm.

AVISO

Certifique-se de que as linhas de alimentação e de interligação estão afastadas uma da outra. A cablagem de interligação e de alimentação podem cruzar-se, mas NÃO podem estar paralelas.

1

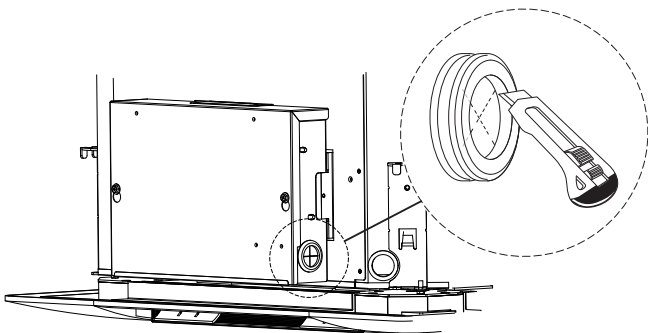

- 2 Braçadeiras de cabos (a) e borracha de proteção (b). Primeiro ligue o cabo de modulação da ventoinha de 0-10 V DC ao terminal X2M.

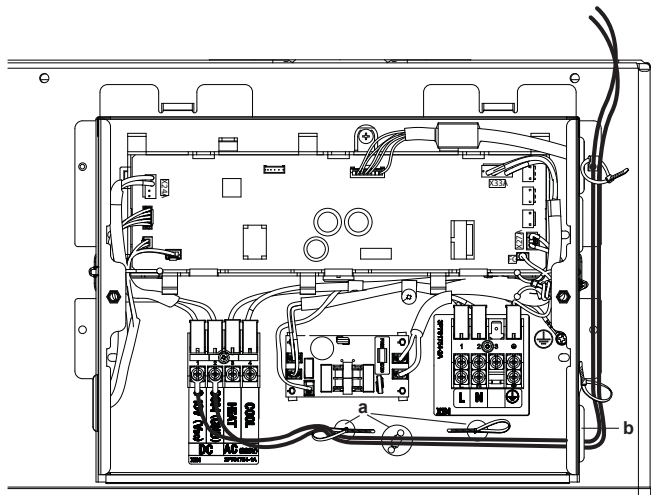

- 3 Ligue os cabos de aquecimento e refrigeração de sinal AC do controlador ao terminal X2M.

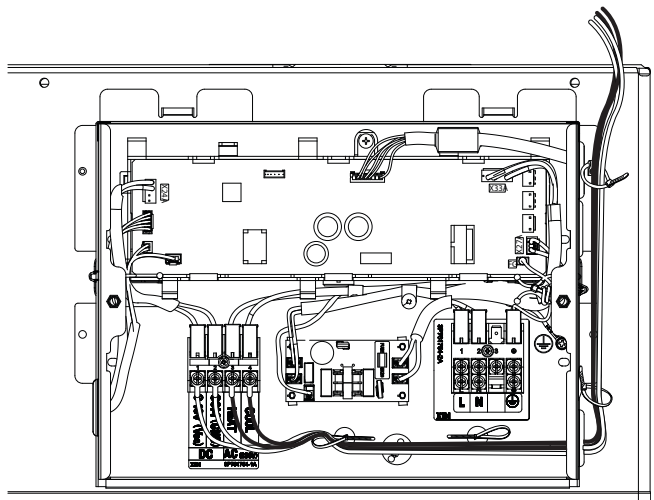

- 4 Ligue os fios L, N e Earth para a fonte de alimentação do controlador remoto à parte inferior do X1M.

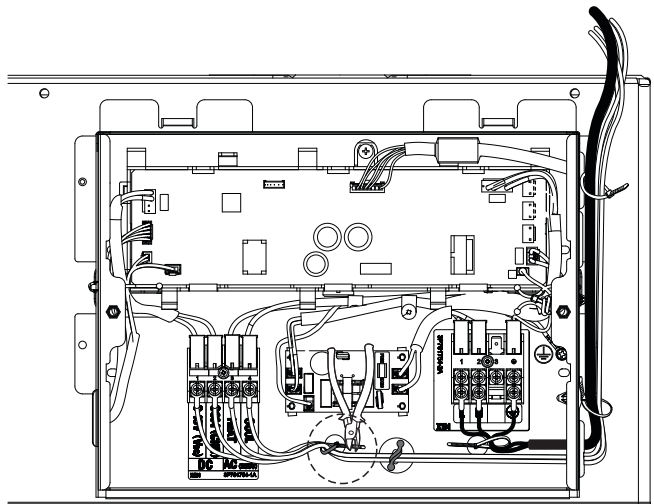

- 5 Ligue os cabos de alimentação (L, N, Earth) à parte superior do terminal X1M.

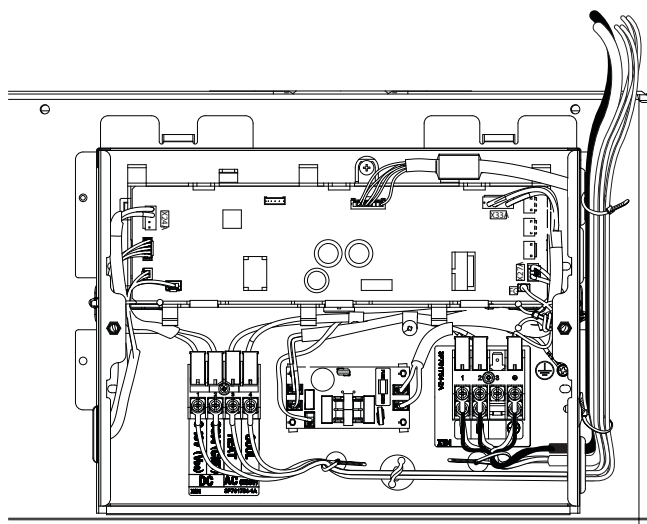

6

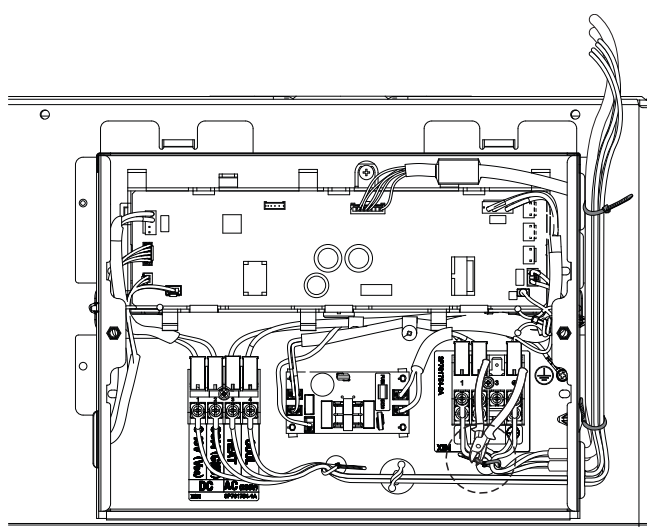

7

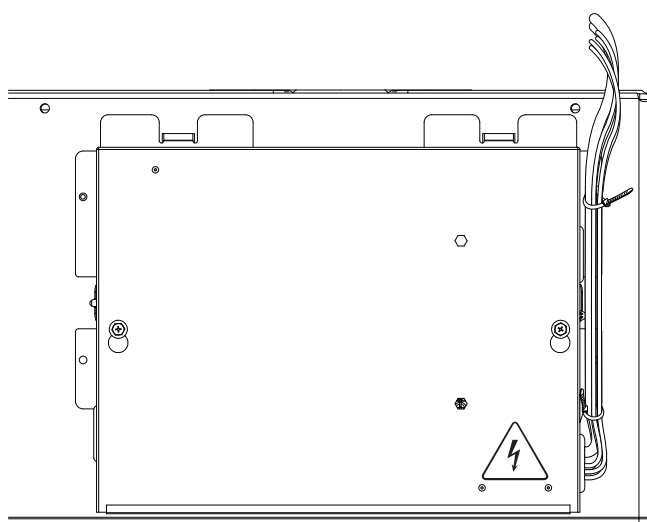

- Painel de decoração (se aplicável)
- Direção do fluxo de ar

i INFORMAÇÕES

No caso de as abas funcionarem automaticamente:

Quando a ventoinha começa a funcionar, as abas abrem-se completamente e depois permanecem na posição definida. Verifique a tabela abaixo para obter definições de ângulo apropriadas.

Quando a ventoinha para de funcionar, incluindo o termo desligado, as abas abrem completamente e depois fecham completamente.

! AVISO

Certifique-se de que a definição do interruptor DIP está correta de acordo com o tipo de painel, caso contrário, o painel não funcionará corretamente.

Definição: Direção do fluxo de ar e painel de decoração

! AVISO

Se forem necessário as abas abrirem e fecharem automaticamente, o cabo do painel de decoração deve ser ligado à placa de circuito impresso. Caso contrário, as abas devem ser ajustadas manualmente. (Consulte a secção "5.5.2 Ligação de equipamento opcional" ▶ 12)

! AVISO

O ângulo da aba apenas pode ser ajustado através do interruptor DIP na placa de circuito impresso.

! AVISO

O "Adaptador (EKRP1CAS5A)" é uma opção obrigatória para a ligação do "Painel de decoração"

As posições das abas dos painéis de decoração podem ser ajustadas através do interruptor DIP na placa de circuito impresso. Consulte as 4 opções diferentes para as posições das abas na tabela.

Tipo de painel	Opção			
	a	b	c	d
(BYCQ140C) padrão	Totalmente aberta 40°	-	-	-
(BYCQ140E) de decoração	-	26°	38°	Totalmente aberta 53°

7 Configuração

7.1 Definição do painel de decoração

Efetue as seguintes regulações locais de modo a que correspondam à configuração da instalação efetiva e às necessidades do utilizador:

8 Ativação

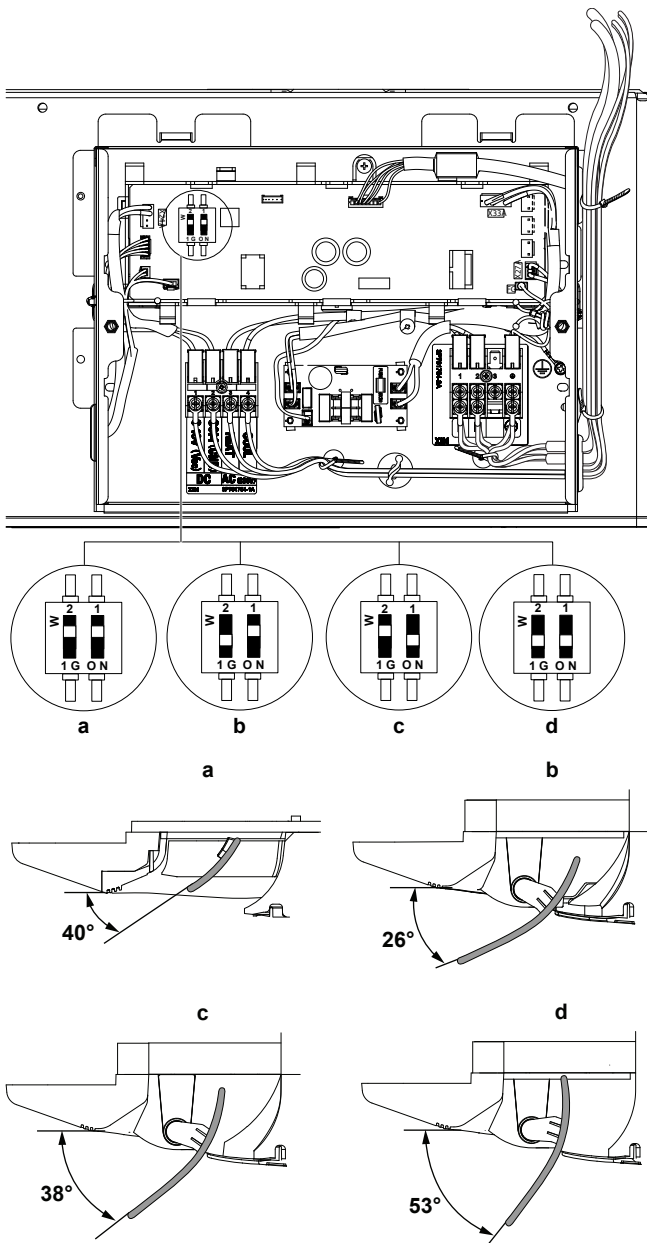

8 Ativação



AVISO

NÃO interrompa o teste de funcionamento.

8.1 Lista de verificação antes da ativação

- 1 Após a instalação da unidade, verifique os itens abaixo listados.
- 2 Feche a unidade.
- 3 Ligar a unidade.

<input type="checkbox"/>	Leu integralmente as instruções de instalação, tal como descrito no guia de referência do instalador .
<input type="checkbox"/>	As unidades interiores estão montadas adequadamente.
<input type="checkbox"/>	NÃO há fases em falta nem inversões de fase .
<input type="checkbox"/>	O sistema está corretamente ligado à terra e os terminais de ligação à terra estão apertados.
<input type="checkbox"/>	Os fusíveis ou os dispositivos de proteção localmente instalados são instalados em conformidade com este documento e NÃO foram desviados.
<input type="checkbox"/>	A tensão da fonte de alimentação corresponde à tensão indicada na placa de especificações da unidade.
<input type="checkbox"/>	NÃO existem ligações soltas nem componentes eléctricos danificados na caixa de distribuição.
<input type="checkbox"/>	NÃO existem componentes danificados nem tubos estrangulados dentro das unidades de interior e de exterior.
<input type="checkbox"/>	O tamanho correcto dos tubos está instalado e os tubos estão adequadamente isolados.

Para o utilizador

9 Instruções de segurança do utilizador

Observe sempre as seguintes instruções e regulamentos de segurança.

9.1 Instruções para um funcionamento seguro



AVISO

NÃO introduza os dedos, paus ou outros objetos nas entradas e saídas de ar. Se a ventoinha estiver em alta rotação, tal pode originar lesões.

⚠ AVISO: Preste atenção à ventoinha!

É perigoso inspecionar a unidade com a ventoinha a trabalhar.

Certifique-se de que DESLIGADA o interruptor principal, antes de executar qualquer tarefa de manutenção.

⚠ AVISO

Após um longo período de utilização, verifique o estado da base da unidade e respetivos apoios. Caso estejam danificados, a unidade pode tombar, podendo ferir alguém.

⚠ AVISO

A exposição ao fluxo de ar por longos períodos não é benéfica para a saúde.

⚠ AVISO

NUNCA toque nos componentes internos do controlo remoto.

⚠ PERIGO: RISCO DE ELECTROCUSSÃO

Para limpar o ar condicionado ou o filtro de ar, certifique-se de parar o funcionamento e DESLIGADA todas as fontes de alimentação. Caso contrário, pode ocorrer um ferimento ou choque elétrico.

⚠ AVISO

Mantenha todas as aberturas de ventilação necessárias livres de obstruções.

⚠ AVISO

Pare o funcionamento e DESLIGADA a alimentação perante uma situação anormal (cheiro a queimado, etc.).

Se deixar a unidade a trabalhar em tais circunstâncias, podem ocorrer avarias, choques elétricos ou um incêndio. Contacte o seu revendedor.

⚠ AVISO

NUNCA toque na saída do ar ou nas lâminas horizontais enquanto a válvula giratória estiver em funcionamento. Pode ficar com os dedos trilhados ou avariar a unidade.

⚠ AVISO

NÃO coloque frascos de aerossóis inflamáveis perto do ar condicionado, NEM utilize aerossóis perto da unidade. Tal pode originar um incêndio.

⚠ AVISO

Antes de utilizar a unidade, certifique-se de que a instalação foi efetuada corretamente por um instalador.

⚠ AVISO

O aparelho deve ser armazenado de modo a evitar danos mecânicos, numa divisão bem ventilada, sem fontes de ignição em operação contínua (aberto chamadas desprotegidas, um aparelho a gás ou um aquecedor elétrico em operação). A dimensão da divisão deve ser especificada nas medidas gerais de segurança.

10 O sistema**⚠ AVISO**

NÃO modifique, desmonte, retire nem volte a instalar a unidade, nem lhe efetue reparações por iniciativa própria: desmontagem ou instalação incorretas podem causar choques elétricos ou um incêndio. Contacte o seu revendedor.

⚠ AVISO

NÃO utilize o sistema para outros fins. Para evitar deterioração de qualidade, NÃO use a unidade para arrefecimento de instrumentos de precisão, produtos alimentares, plantas, animais nem obras de arte.

⚠ AVISO

Para modificações ou expansões futuras do sistema:

Nos dados técnicos de engenharia, apresenta-se uma visão geral das combinações admissíveis (para expansões futuras do sistema), que deve ser consultada. Contacte o instalador, para receber mais informações e aconselhamento profissional.

11 Antes da utilização**⚠ AVISO**

Esta unidade contém componentes quentes e sob tensão elétrica.

⚠ AVISO

Antes de utilizar a unidade, certifique-se de que a instalação foi efetuada corretamente por um instalador.

⚠ AVISO

NUNCA exponha diretamente ao fluxo de ar crianças pequenas, plantas nem animais.

Este manual de operação destina-se aos sistemas com controlo padronizado que se indicam de seguida. Antes de iniciar a utilização, contacte o seu revendedor relativamente ao funcionamento que corresponde ao seu tipo de sistema e marca. Se

12 Funcionamento

a instalação tiver um sistema de controlo personalizado, contacte o seu revendedor para obter mais informações acerca da utilização adaptada ao seu sistema.

Modos de funcionamento:

- Aquecimento e refrigeração (ar-ar).
- Ventilação (ar-ar).

Este manual de operações oferece uma visão geral (não exaustiva) das principais funcionalidades do sistema.

Para obter mais informações sobre a interface de utilizador, consulte o manual de funcionamento da interface de utilizador instalada.

12 Funcionamento

12.1 Intervalo de operação

Quando a unidade é ligada, funciona a uma velocidade baixa durante um certo período antes de atingir o ponto definido. Não se trata de uma avaria.



AVISO

Quando a unidade é ligada, funciona a uma velocidade baixa durante um certo período antes de atingir o ponto definido. Não se trata de uma avaria.

As seguintes condições são limites de funcionamento padrão. Para obter condições diferentes, consulte o revendedor.

Modo de funcionamento	Intervalo de funcionamento
Refrigeração ^{(a)(b)}	<ul style="list-style-type: none">• Limite de temperatura do ar: 15~33°C BS - 12,5~26°C BH• Limite de temperatura da água (entrada/saída): 5~28°C• Delta T da água, ΔT: 3~10
Aquecimento	<ul style="list-style-type: none">• Limite de temperatura do ar: 15~27°C BS• Limite de temperatura da água: 35~90°C• Delta T da água, ΔT: 5~20

^(a) O limite da humidade relativa do ar da divisão é $HR \leq 80\%$.

^(b) Pode ocorrer condensação e pingos se a unidade estiver a funcionar fora do intervalo de operação.

13 Poupança de energia e funcionamento otimizado

Respeite os cuidados que se seguem, para assegurar um funcionamento adequado do sistema.

- Ajuste correctamente a saída de ar e evite o fluxo de ar directo para as pessoas que se encontram na divisão.
- Ajuste adequadamente a temperatura do compartimento para obter um ambiente confortável. Evite um aquecimento ou arrefecimento excessivos.
- Evite a entrada direta da luz solar no compartimento durante o funcionamento em refrigeração, recorrendo a cortinas ou persianas.
- Assegure uma ventilação frequente. O uso prolongado requer particular atenção às questões de ventilação.
- Mantenha as portas e as janelas fechadas. Se as portas e as janelas permanecerem abertas, o ar sai do compartimento, causando uma diminuição do efeito de refrigeração ou de aquecimento.

- Tenha cuidado para NÃO refrigerar ou aquecer demasiado. Para poupar energia, mantenha a regulação da temperatura num nível moderado.
- NUNCA coloque objetos junto à entrada de ar ou à saída de ar da unidade. Se o fizer poderá provocar um efeito de aquecimento/refrigeração reduzido ou interromper o funcionamento.



AVISO

NÃO utilize o sistema para outros fins. Para evitar deterioração de qualidade, NÃO use a unidade para arrefecimento de instrumentos de precisão, produtos alimentares, plantas, animais nem obras de arte.



AVISO

NÃO utilize o sistema após aplicação de inseticidas aerotransportados na divisão. Os produtos químicos podem ficar acumulados na unidade e colocar em perigo a saúde de pessoas particularmente sensíveis a esses produtos.

14 Manutenção e assistência técnica

14.1 Precauções de segurança de manutenção



PERIGO: RISCO DE QUEIMADURA/ESCALDADURA



PERIGO: RISCO DE ELECTROCUSSÃO



AVISO

Mantenha o filtro de ar limpo e verifique o débito de ar periodicamente.



AVISO

- Antes de efetuar quaisquer atividades de manutenção ou reparação, desligue SEMPRE o disjuntor no painel de alimentação.
- Certifique-se de que NÃO entra em contacto com os condutores.
- NÃO lave a parte exterior da unidade. Tal pode provocar choques elétricos ou incêndios.

Para limpar o exterior da sua unidade ventilo-convectora:

- 1 Desligue a unidade ventilo-convectora.
- 2 Limpe o exterior da sua unidade ventilo-convectora com um pano suave.



AVISO

- NÃO obstrua de forma alguma a saída ou a entrada de ar da unidade.
- NÃO coloque roupa húmida ou molhada na grelha de saída de ar da unidade.
- NÃO deite líquidos para o interior da unidade.

Nunca limpe a sua unidade ventilo-convectora com:

- qualquer solvente químico agressivo,
- água com uma temperatura superior a 50°C.

Para manutenção da sua unidade ventilo-convectora, contacte o seu instalador ou empresa de assistência.

14.2 Precauções de manutenção e assistência técnica

AVISO

NUNCA tome a iniciativa de inspecionar ou proceder à manutenção da unidade. Peça a um técnico qualificado para desempenhar esta tarefa. Contudo, como utilizador final, pode limpar o filtro de ar, a grelha de aspiração, a saída de ar e os painéis exteriores.

AVISO

Quando um fusível derrete, NUNCA o troque por um de outra amperagem, nem improvise com fios. A utilização de um arame ou de um fio de cobre pode provocar uma avaria na unidade ou um incêndio.

AVISO

Após um longo período de utilização, verifique o estado da base da unidade e respetivos apoios. Caso estejam danificados, a unidade pode tombar, podendo ferir alguém.

AVISO

NÃO limpe o painel do controlo remoto com gasolina, diluente, panos de limpeza embebidos em químicos, etc. O painel pode ficar descolorado e com aspeto desagradável. Se ficar muito sujo, embeba um pano em água com detergente neutro, mas torça-o bem antes de limpar o painel. Depois, seque-o com outro pano.

AVISO

Antes de aceder a dispositivos terminais, certifique-se de que desliga toda a alimentação elétrica.

AVISO

Durante a limpeza do permutador de calor, certifique-se de que retira a caixa de distribuição, o motor da ventoinha, a bomba de drenagem e o interruptor de flutuação. A água e os detergentes podem deteriorar o isolamento dos componentes electrónicos, originando o respectivo desgaste.

AVISO

Tenha cuidado com as escadas quando trabalhar em locais altos.

14.3 Limpeza do filtro de ar, da grelha de aspiração, da saída de ar e dos painéis exteriores

AVISO

Desligue a unidade antes de limpar o filtro de ar, a grelha de aspiração, a saída de ar e os painéis exteriores.

AVISO

- NÃO esfregue com força ao lavar a aleta com água. **Consequência possível:** O vedante da superfície sai.

Limpe com um pano macio. Caso seja difícil remover as manchas, use água ou um detergente neutro.

14.3.1 Limpeza do filtro de ar

Quando limpar o filtro de ar:

- Regra geral: Limpar a cada 6 meses. Se o ar da divisão estiver extremamente contaminado, aumente a frequência da limpeza.
- Se for impossível limpar a sujidade, troque o filtro de ar (= equipamento opcional).

Como limpar o filtro de ar:

AVISO

NÃO utilize água a uma temperatura de 50°C ou superior. **Consequência possível:** Descoloração e deformação.

- Abra a grelha de sucção.

Painel padrão:

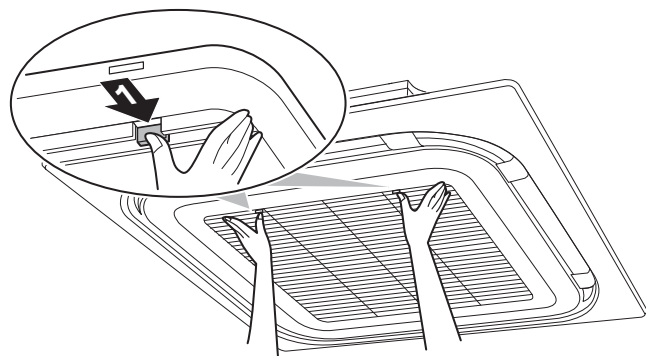

Painel de decoração:

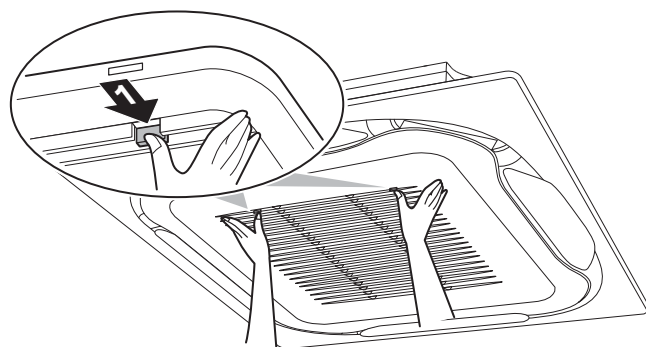

- Retire o filtro de ar.

Painel padrão:

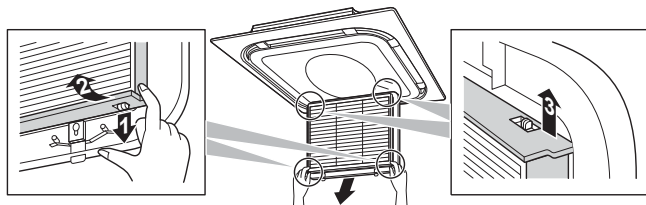

Painel de decoração:

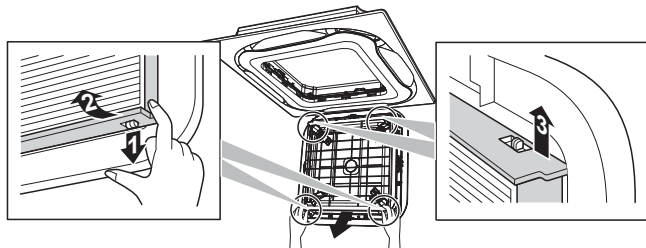

- Limpe o filtro de ar. Utilize um aspirador ou lave com água. Se o filtro de ar estiver muito sujo, utilize uma escova suave e um detergente neutro.

14 Manutenção e assistência técnica

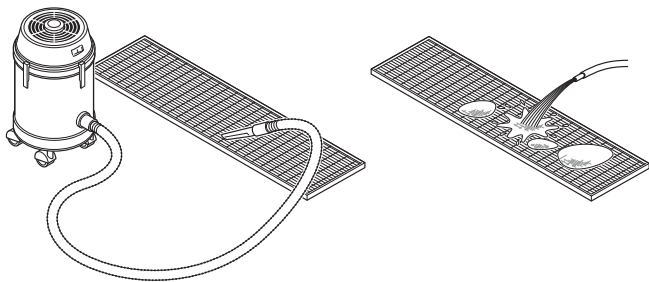

- 4 Seque o filtro de ar à sombra.
- 5 Volte a colocar o filtro de ar e feche a grelha de aspiração.

14.3.2 Limpeza da grelha de aspiração



AVISO

NÃO utilize água a uma temperatura de 50°C ou superior.
Consequência possível: Descoloração e deformação.

- 1 Abra a grelha de sucção.
- 2 Retire a grelha de aspiração.

Painel padrão:

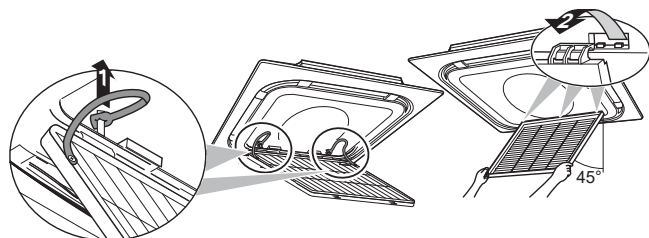

Painel de decoração:

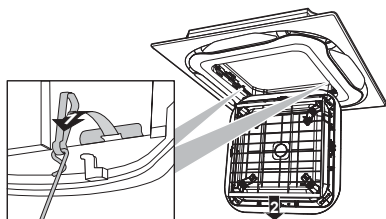

- 3 Retire o filtro de ar.
- 4 Limpe a grelha de aspiração. Use uma escova de cerdas macias e água ou detergente neutro. Se a grelha de aspiração estiver muito suja, utilize um esfregão de cozinha. Deixe-a repousar durante 10 minutos e, em seguida, lave-a com água.
- 5 Volte a colocar o filtro de ar (passo 3 pela ordem inversa).
- 6 Volte a colocar a grelha de aspiração e feche-a (passos 2 e 1 pela ordem inversa).

14.4 Manutenção após um longo período sem funcionar

Por exemplo, no início de estação.

- Inspeção e desobstrua as entradas e saídas de ar das unidades interiores e de exterior.
- Limpe os filtros de ar e as caixas das unidades interiores (consulte "14.3.1 Limpeza do filtro de ar" ▶ 19) e Limpeza da saída de ar e dos painéis exteriores).

14.5 Manutenção antes de um longo período sem funcionar

Por exemplo, no final de estação.

- Deixe as unidades interiores a trabalhar durante meio dia, apenas com a ventoinha a funcionar, para lhes secar o interior. Consulte Operação automática, de refrigeração, aquecimento e ventilação para mais informações acerca do funcionamento apenas com a ventoinha.
- Desligue a alimentação eléctrica. O visor da interface do utilizador apaga-se.
- Limpe os filtros de ar e as caixas das unidades interiores (consulte "14.3.1 Limpeza do filtro de ar" ▶ 19) e Limpeza da saída de ar e dos painéis exteriores).

14.6 Garantia e assistência pós-venda

14.6.1 Recomendações de manutenção e inspeção

O pó acumula-se na unidade ao longo dos anos de utilização e afeta-lhe o desempenho em certa medida. Desmontar e limpar uma unidade requer conhecimentos técnicos, pelo que se recomenda o estabelecimento de um contrato de manutenção e inspeção, para além das atividades regulares de manutenção, com vista a assegurar a melhor assistência possível às unidades. A rede de revendedores da Daikin dispõe de um stock permanente de componentes essenciais, para possibilitar o bom funcionamento da sua unidade durante o máximo de tempo possível. Consulte o seu revendedor, para mais informações.

Ao solicitar uma intervenção ao seu revendedor, indique sempre:

- O nome completo do modelo da unidade.
- O número de série (indicado no painel de especificações da unidade).
- A data de instalação.
- Os sintomas ou a avaria, bem como pormenores sobre a deficiência.



AVISO

NÃO modifique, desmonte, retire nem volte a instalar a unidade, nem lhe efetue reparações por iniciativa própria: desmontagem ou instalação incorretas podem causar choques eléctricos ou um incêndio. Contacte o seu revendedor.

14.6.2 Ciclos encurtados de manutenção e substituições

O encurtamento dos ciclos de manutenção e de substituições deve ser ponderado nas seguintes situações:

Utilização da unidade em locais com as seguintes características:

- Flutuações involuntárias de calor e de humidade.
- Grandes flutuações na rede eléctrica (tensão, frequência, distorção harmónica, etc.) - a unidade não pode ser utilizada, se as flutuações energéticas excederem a gama admissível de funcionamento.
- Pancadas e vibrações frequentes.
- Ar com elevada concentração de pó, sal, gases nocivos ou vapores de óleo (por exemplo, ácido sulfuroso ou sulfureto de hidrogénio).
- Arranques e paragens frequentes da máquina, ou períodos de funcionamento longos (locais com ar condicionado 24 horas por dia).

Ciclo recomendado de substituição de peças de desgaste

Componente	Ciclo de inspeção	Ciclo de manutenção (substituições e/ou reparações)
Filtro de ar	1 anos	5 anos
Filtro de alta eficiência		1 anos
Fusível		10 anos
Componentes de contenção de pressão		Caso os problemas persistam, contacte o seu revendedor.



INFORMAÇÕES

Os danos devidos à desmontagem ou à limpeza dos componentes internos das unidades, por intervenção exterior à rede de revendedores autorizados, poderão não estar abrangidos pela garantia.

15 Resolução de problemas

Se ocorrer um dos seguintes problemas, tome as medidas infra indicadas e contacte o nosso representante.

O sistema DEVE ser reparado por um técnico qualificado.

Avaria	Medida
Se um dispositivo de segurança, como um fusível, um disjuntor ou um diferencial, disparar frequentemente, ou se o interruptor de ligar e desligar não funcionar adequadamente.	Desligue o interruptor principal da fonte de alimentação.
Caso haja uma fuga de água da unidade.	interrompa o funcionamento.
O interruptor de ligar e desligar não funciona bem.	Desligue a alimentação eléctrica.

Se, à exceção dos casos anteriores, o sistema NÃO funcionar corretamente e nenhuma das avarias acima mencionadas for evidente, procure estudar o sistema de acordo com os procedimentos a seguir indicados.

Avaria	Medida
Se o sistema não funcionar de todo.	<ul style="list-style-type: none"> Verifique se não há uma falha de corrente. Espere até que a corrente seja restabelecida. Verifique se algum fusível se queimou ou se disparou um disjuntor. Substitua o fusível ou ligue de novo o disjuntor, se for o caso.

Avaria	Medida
O sistema funciona, mas a refrigeração ou o aquecimento são insuficientes.	<ul style="list-style-type: none"> Verifique se a entrada ou a saída de ar das unidades interiores e de exterior não estão obstruídas. Retire quaisquer obstáculos e certifique-se de que o ar flui livremente. Verifique se o filtro de ar está obstruído (consulte "14.3.1 Limpeza do filtro de ar" [p 19]). Verifique a regulação de temperatura. Verifique a regulação da velocidade da ventoinha, na interface do utilizador. Verifique se existem portas ou janelas abertas. Feche as portas ou as janelas, para evitar correntes de ar. Verifique se há demasiadas pessoas no compartimento durante o funcionamento em refrigeração. Verifique se as fontes de calor no compartimento são excessivas. Verifique se o compartimento está exposto diretamente à luz solar. Utilize cortinas ou persianas. Verifique se o ângulo de saída do ar é o mais apropriado.

Depois de verificar os itens acima, se não conseguir resolver o problema, contacte o seu instalador e comunique-lhe os sintomas, o nome completo do modelo da unidade (se possível, com o número de série) e a data em que foi efetuada a instalação.

16 Eliminação

- As unidades estão marcadas com o símbolo seguinte:



Isto significa que os produtos elétricos e eletrônicos NÃO podem ser misturados com o lixo doméstico indiferenciado. NÃO tente desmontar pessoalmente o sistema: a desmontagem do sistema e o tratamento do refrigerante, do óleo e de outros componentes TÊM de ser efetuados por um instalador autorizado e cumprir com a legislação aplicável.

As unidades DEVEM ser processadas numa estação de tratamento especializada, para reutilização, reciclagem e/ou recuperação. Ao certificar-se de que este produto é eliminado corretamente, está a contribuir para evitar potenciais consequências negativas para o ambiente e para a saúde humana. Para mais informações, contacte o seu instalador ou autoridade local.



AVISO

NÃO tente desmontar pessoalmente o sistema: a desmontagem do sistema e o tratamento do refrigerante, do óleo e de outros componentes DEVEM ser efetuados de acordo com a legislação aplicável. As unidades DEVEM ser processadas numa estação de tratamento especializada, para reutilização, reciclagem e/ou recuperação.

Após a instalação, o instalador é obrigado a verificar o funcionamento correto. Caso haja algum problema com a unidade e esta não funcionar, contacte o seu revendedor local.

Utilize a ferramenta adequada para retirar os parafusos. O produto pode ser desmontado conforme mostrado abaixo.

17 Dados técnicos

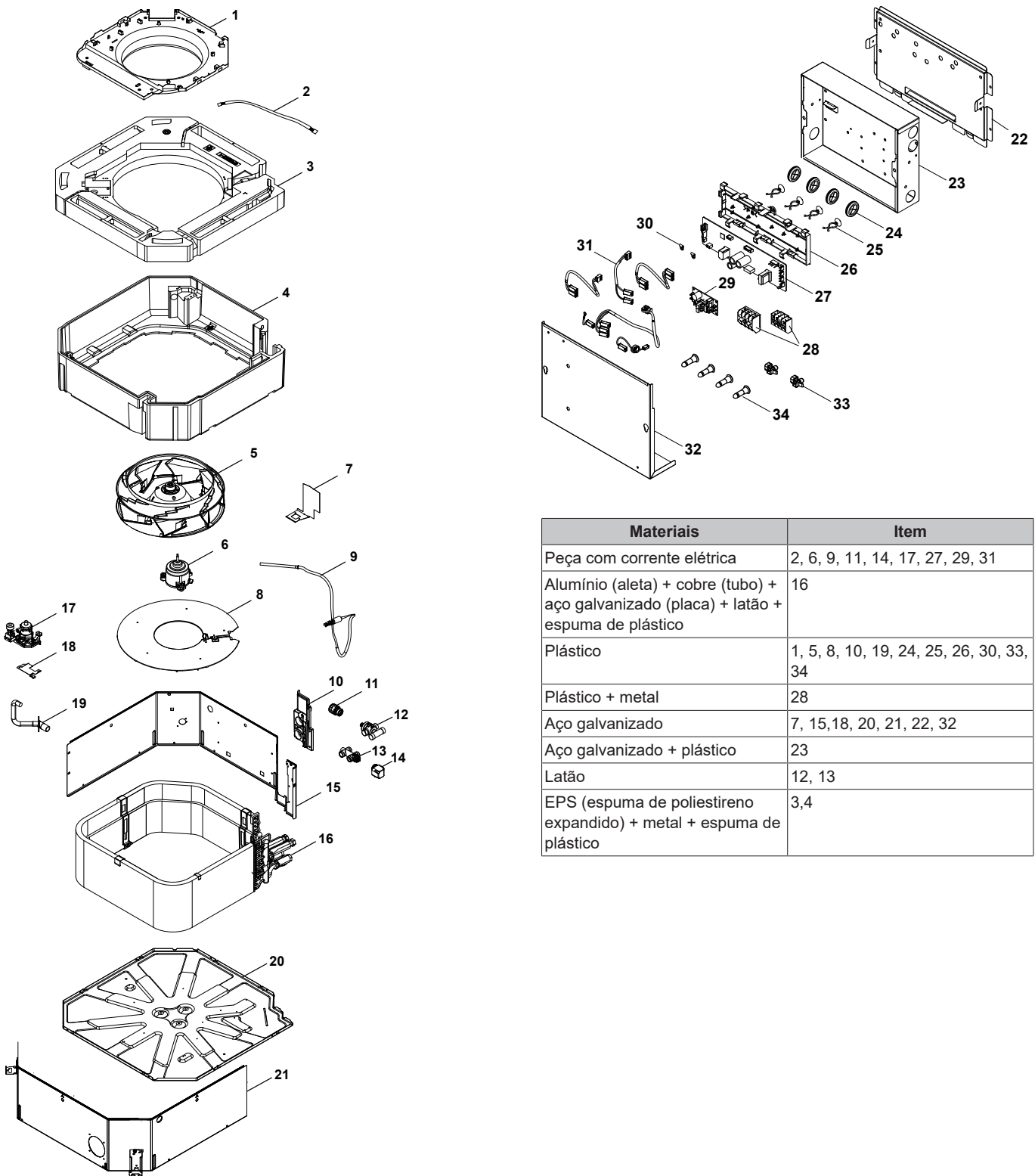

Materiais	Item
Peça com corrente elétrica	2, 6, 9, 11, 14, 17, 27, 29, 31
Alumínio (aleta) + cobre (tubo) + aço galvanizado (placa) + latão + espuma de plástico	16
Plástico	1, 5, 8, 10, 19, 24, 25, 26, 30, 33, 34
Plástico + metal	28
Aço galvanizado	7, 15, 18, 20, 21, 22, 32
Aço galvanizado + plástico	23
Latão	12, 13
EPS (espuma de poliestireno expandido) + metal + espuma de plástico	3, 4

17 Dados técnicos

Uma **subconjunto** dos últimos dados técnicos está disponível no site regional Daikin (acessível publicamente). O **conjunto completo** dos últimos dados técnicos está disponível no Daikin Business Portal (necessária autenticação).

17.1 Esquema eléctrico

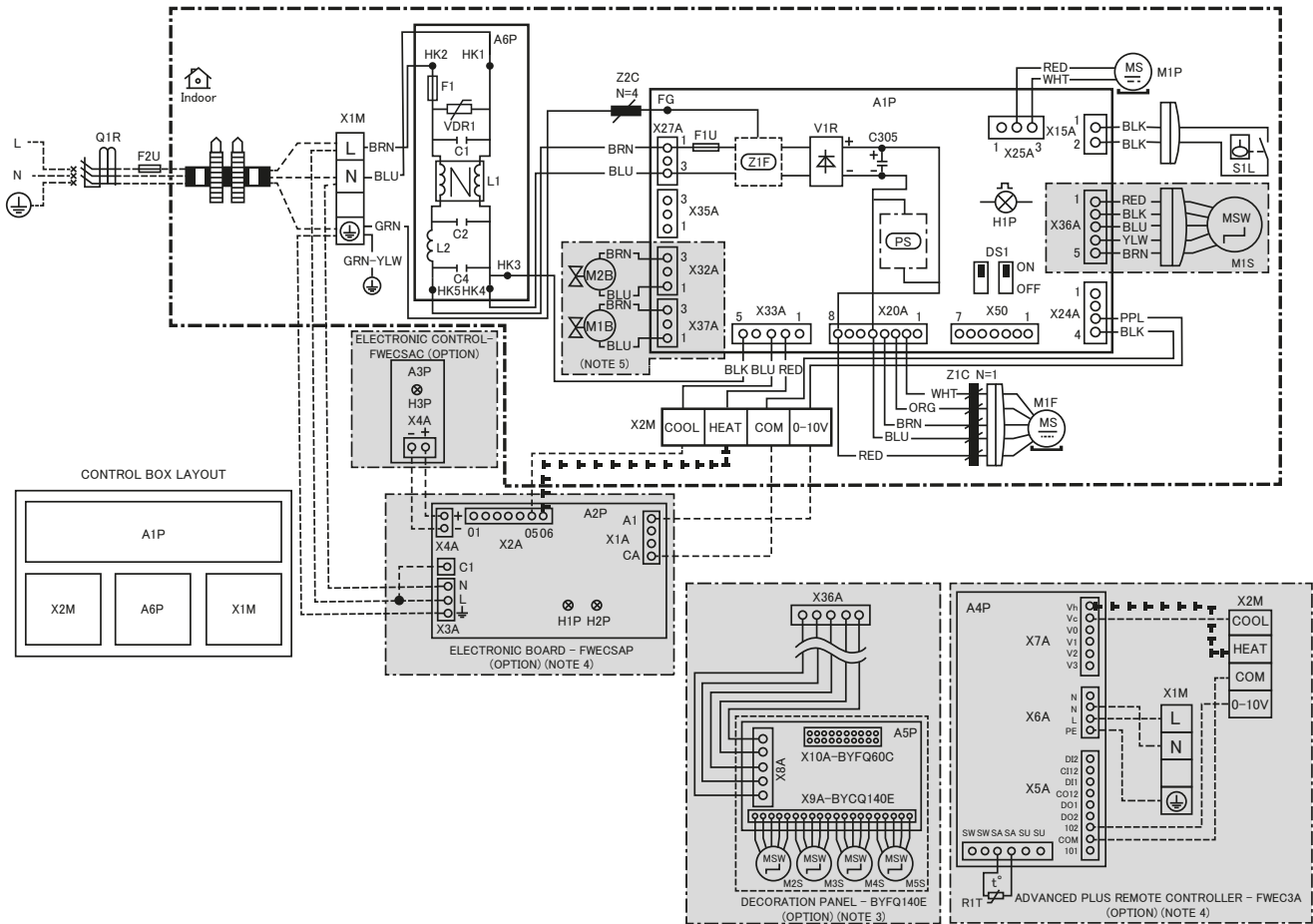

Cores:

- BLK Preto
- BLU Azul
- BRN Castanho
- GRN Verde
- PPL Roxo
- ORG Cor de laranja
- RED Vermelho
- WHT Branco
- YLW Amarelo

Notas:

- 1 - - - - : 2 TUBOS, 4 TUBOS **||||** : APENAS 4 TUBOS
- 2 **□** : BLOCO DE TERMINAIS **⊞** : CONECTOR **■** : FONTE DE ALIMENTAÇÃO
- 3 CONSULTE O MANUAL DE INSTALAÇÃO PARA OBTER INFORMAÇÕES SOBRE A POTÊNCIA NECESSÁRIA.
- 4 O X36A ESTÁ LIGADO QUANDO O KIT DO PAINEL DECORATIVO ESTÁ A SER UTILIZADO.
- 5 SIGA O MANUAL DO CONTROLO REMOTO EXTERNO PARA OBTER O ESQUEMA ELÉTRICO DO CONTROLO REMOTO.
- 6 Os X32A e X37A SÓ PODEM SER LIGADOS ÀS OPÇÕES DE VÁLVULAS DA DAIKIN ESPECIFICADAS.

Legenda para os esquemas elétricos:

Unidade interior:

A1P	PLACA DE CIRCUITO PRINCIPAL
-----	-----------------------------

A2P	PLACA ELETRÓNICA (FWEC3AP)
A3P	CONTROLO ELETRÓNICO (FWEC3AC)
A4P	CONTROLO REMOTO ADVANCED PLUS (FWEC3A)
A5P	ADAPTADOR PCB (LIGAÇÃO AO PAINEL)
A6P	FILTRO PCB (INTERIOR DO CONJUNTO DE COMPONENTES EL.)
C1	CONDENSADOR DA PELÍCULA
C2	CONDENSADOR DA PELÍCULA
C4	CONDENSADOR DA PELÍCULA
C305	CONDENSADOR
FG	LIGAÇÃO À TERRA DA ESTRUTURA
F1	FUSÍVEL (6,3 A, 250 V)
F1U	FUSÍVEL (6,3 A, 250 V)
F2U	FUSÍVEL DE CAMPO
DS1	INTERRUPTOR DIP NA PLACA DE CIRCUITO
H1P	LUZ INTERMITENTE
L1	CM ESTRANGULAMENTO (FRIO)
L2	INDUTOR
M1P	MOTOR (BOMBA DE DRENAGEM)
M1S	MOTOR DE OSCILAÇÃO
M2S	
M3S	
M4S	
M5S	

17 Dados técnicos

M1F	MOTOR (VENTOINHA CC)
S1L	INTERRUPTOR DE BOIA
VDR1	VARISTOR
V1R	PONTE DE DÍODOS
Q1R	DISJUNTOR DE FUGAS PARA A TERRA
X1M	PLACA DE TERMINAIS (FONTE DE ALIMENTAÇÃO)
X2M	PLACA DE TERMINAIS (SINAL R/C E TERMINAL DE VÁLVULAS & MODULAÇÃO DA VENTOINHA)
Z1F	FILTRO DE RUÍDO
Z1C	NÚCLEO DE FERRITE
Z2C	NÚCLEO DE FERRITE
PS	FONTE DE ALIMENTAÇÃO DE COMUTAÇÃO
M1B	ATUADOR DE AQUECIMENTO (APENAS 4 TUBOS)
M2B	ATUADOR DE REFRIGERAÇÃO

Ligações da PCB:

X15A	INTERRUPTOR DE BOIA
X20A	MOTOR BLDC
X24A	MODULAÇÃO DA VENTOINHA
X25A	BOMBA DE DRENAGEM
X27A	FONTE DE ALIMENTAÇÃO
X32A	VÁLVULA DE REFRIGERAÇÃO
X33A	SINAL E VÁLVULA R/C
X35A	AQUECEDOR ELÉTRICO
X36A	MOTOR PASSO A PASSO (PAINEL DE DECORAÇÃO)
X37A	VÁLVULA DE AQUECIMENTO
X50A	COMUNICAÇÃO EM SÉRIE

Ligações da PCB do filtro:

HK1	ARNÊS – NEUTRO X1M (AZUL)
HK2	ARNÊS – LINHA X1M (CAST)
HK3	ARNÊS – NEUTRO X33A (PRE)
HK4	ARNÊS – NEUTRO X27A (AZUL)
HK5	ARNÊS – LINHA X27A (CAST)

Ligações dos terminais:

0-10 V	MODULAÇÃO DA VENTOINHA 0-10 V CC
COM	COMUNS
HEAT	SINAL DE AQUECIMENTO
COOL	SINAL DE REFRIGERAÇÃO

Conector para peças opcionais:

H1P	LUZ DE ESTADO
H2P	LUZ DE REDE
A1/102	MODULAÇÃO DA VENTOINHA 0-10 V CC
CA/COM	COMUNS
O6/VH	SINAL DE AQUECIMENTO
O5/VC	SINAL DE REFRIGERAÇÃO
L	FASE
N	NEUTRO

PE / 	LIGAÇÃO DE PROTEÇÃO À TERRA
R1T	TERMISTOR (AR)

Conector para peças opcionais:

X1A	CONECTOR (FIOS DE MODULAÇÃO DA VENTOINHA)
X2A	CONECTOR (FIOS DA LIGAÇÃO DA VÁLVULA)
X3A	CONECTOR (FONTE DE ALIMENTAÇÃO PARA O MODBUS)
X4A	CONECTOR (FONTE DE ALIMENTAÇÃO PARA O VISOR)
X5A	CONECTOR (FIOS DE MODULAÇÃO DA VENTOINHA)
X6A	CONECTOR (FONTE DE ALIMENTAÇÃO PARA O VISOR)
X7A	CONECTOR (FIOS DA LIGAÇÃO DA VÁLVULA)
X8A	CONECTOR (PCB X36A SIMPLES)
X9A	CONECTOR (FIO DO PAINEL BYCQ140E)
X10A	CONECTOR (FIO DO PAINEL BYFQ60C)

17.2 Dimensões

Descrição geral

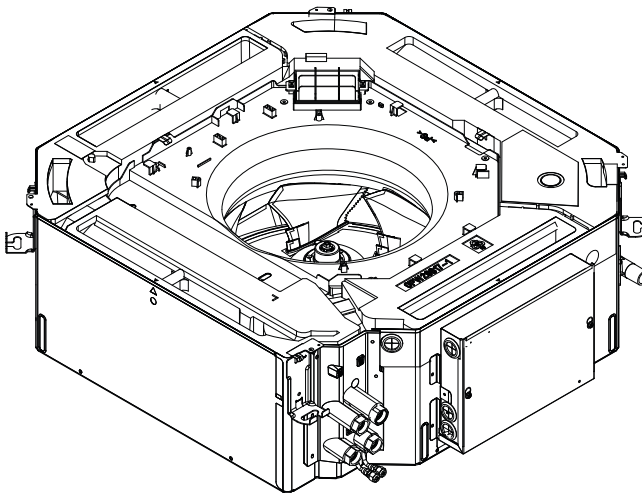

Vistas laterais com painel padrão (mm)

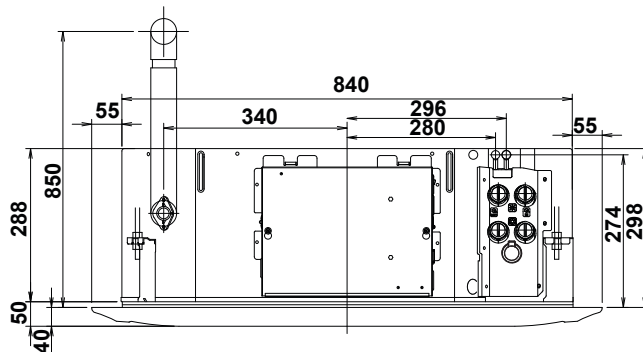

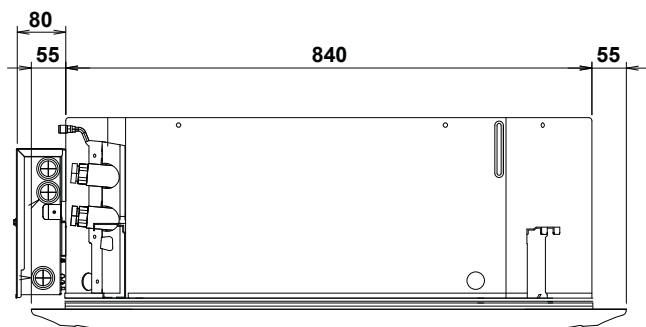

Vistas laterais com painel decorativo (mm)

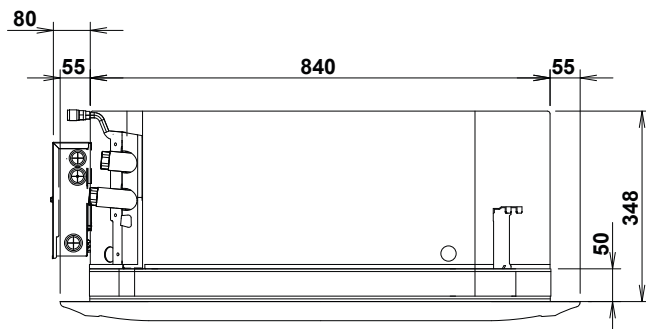
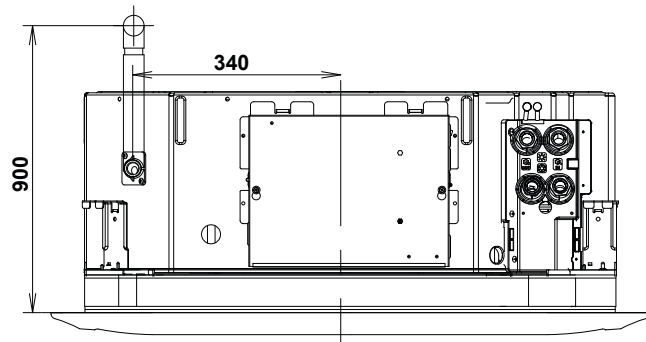

18 Requisitos de informação para o design ecológico

18 Requisitos de informação para o design ecológico

Prated,c	Prated,c	Prated,h	Pelec	LWA
<p>(GB) Cooling capacity (sensible)</p> <p>(D) Kühlleistung (sensibel)</p> <p>(F) Puissance de rafraîchissement (sensible)</p> <p>(NL) Koelcapaciteit (voelbaar)</p> <p>(E) Capacidad de refrigeración (sensible)</p> <p>(I) Capacità di raffreddamento (sensibile)</p> <p>(GR) Απρόδοση ψύξης (αισθητή)</p> <p>(P) Capacidade de arrefecimento (sensitive)</p> <p>(TR) Soğutma kapasitesi (duyarlı)</p> <p>(RU) Холодильная мощность (вещная)</p> <p>(S) Kylningsskapacitet (känslig)</p> <p>(N) Avkjølingskapasitet (følbart)</p> <p>(CZ) Chladicí výkon (citelný)</p> <p>(HR) Kapacitet hlađenja (osjetljivo)</p> <p>(H) Hűtési teljesítmény (érzékelny)</p> <p>(RO) Capacitate de răcire (fără dezumidificare)</p> <p>(SL) Moč hlajenja (zaznavna)</p> <p>(SK) Kapacita chladenia (učelná)</p> <p>(ES) Capacidad de refrigeración (práctico)</p> <p>(PL) Wydajność chłodnicza (lawna)</p> <p>(DK) Kølekapacitet (mærkbart)</p> <p>(FIN) Jäähdytyskapasiteetti (järkevä)</p> <p>(EST) Jahutusvõimsus (mõeldukas)</p> <p>(LV) Dzesēšanas kapacitāte (jūtama)</p> <p>(LT) Vėsinimo galia (tikroji)</p> <p>(AL) Kapaciteti i ftohjes (në gjendje gjumi)</p> <p>(SRB) Kapacitet hlađenja (opipljiv)</p>	<p>(GB) Cooling capacity (latent)</p> <p>(D) Kühlleistung (latent)</p> <p>(F) Puissance de rafraîchissement (latente)</p> <p>(NL) Koelcapaciteit (latent)</p> <p>(E) Capacidad de refrigeración (latente)</p> <p>(I) Capacità di raffreddamento (latente)</p> <p>(GR) Απρόδοση ψύξης (ανδραπούρα)</p> <p>(P) Capacidade de arrefecimento (latente)</p> <p>(TR) Soğutma kapasitesi (gizli)</p> <p>(RU) Холодильная мощность (скрытая)</p> <p>(S) Kylningsskapacitet (latent)</p> <p>(N) Avkjølingskapasitet (latent)</p> <p>(CZ) Chladicí výkon (latentní)</p> <p>(HR) Kapacitet hlađenja (latentno)</p> <p>(H) Hűtési teljesítmény (latens)</p> <p>(RO) Capacitate de răcire (cu dezumidificare)</p> <p>(SL) Moč hlajenja (latentna)</p> <p>(SK) Kapacita chladenia (latentná)</p> <p>(ES) Capacidad de refrigeración (latente)</p> <p>(PL) Wydajność chłodnicza (ujajona)</p> <p>(DK) Kølekapacitet (skjult)</p> <p>(FIN) Jäähdytyskapasiteetti (latentti)</p> <p>(EST) Jahutusvõimsus (latentine)</p> <p>(LV) Dzesēšanas kapacitāte (latentā)</p> <p>(LT) Vėsinimo galia (latentinė)</p> <p>(AL) Kapaciteti i ftohjes (në gjendje gjumi)</p> <p>(SRB) Kapacitet hlađenja (latentan)</p>	<p>(GB) Heating capacity</p> <p>(D) Heizleistung</p> <p>(F) Puissance de chauffage</p> <p>(NL) Verwarmingscapaciteit</p> <p>(E) Capacidad de calefacción</p> <p>(I) Capacità di riscaldamento</p> <p>(GR) Απρόδοση θέρμανσης</p> <p>(P) Capacidade de aquecimento</p> <p>(TR) Isıtma kapasitesi</p> <p>(RU) Теплопроизводительность</p> <p>(S) Värmekapacitet</p> <p>(N) Oppvarmingskapasitet</p> <p>(CZ) Topný výkon</p> <p>(HR) Kapacitet grijanja</p> <p>(H) Fűtési teljesítmény</p> <p>(RO) Capacitate de încălzire</p> <p>(SL) Moč ogrevanja</p> <p>(SK) Výkon ohrevu</p> <p>(ES) Capacidad de calefacción</p> <p>(PL) Wydajność grzewcza</p> <p>(DK) Varmekapacitet</p> <p>(FIN) Lämmitysvoima</p> <p>(EST) Küttevõimsus</p> <p>(LV) Apsildes kapacitāte</p> <p>(LT) Šildymo galia</p> <p>(AL) Kapaciteti i ngrohjes</p> <p>(SRB) Kapacitet grijanja</p>	<p>(GB) Total electric power input</p> <p>(D) Elektrische Gesamtleistungsaufnahme</p> <p>(F) Entrée électrique totale</p> <p>(NL) Totaal opgenomen vermogen</p> <p>(E) Potencia eléctrica de entrada total</p> <p>(I) Potenza elettrica totale assorbita</p> <p>(GR) Συνολική ηλεκτρική ισχύς εισόδου</p> <p>(P) Entrada de potência elétrica total</p> <p>(TR) Sektiren toplam elektrik gücü</p> <p>(RU) Общепотребляемая электрическая мощность</p> <p>(S) Total effektingång</p> <p>(N) Total elektrisk strømeffekt</p> <p>(CZ) Celkový elektrický příkon</p> <p>(HR) Ukupna primljena snaga električne energije</p> <p>(H) Teljes áramfórás-bemenet</p> <p>(RO) Consum total de putere</p> <p>(SL) Skupna vhodna električna moč</p> <p>(SK) Celková vstupná elektrická moc</p> <p>(ES) Potencia eléctrica de entrada total</p> <p>(PL) Całkowita pobierana energia elektryczna</p> <p>(DK) Total elektrisk strømforbrug</p> <p>(FIN) Sähkötehon kokonaistulo</p> <p>(EST) Kogu elektriline sisendvõimsus</p> <p>(LV) Kopējā elektriskā ievades jauda</p> <p>(LT) Bendroji elektros vartojamoji galia</p> <p>(AL) Konsumi total i energjisë elektrike</p> <p>(SRB) Ukupna ulazna električna snaga</p>	<p>(GB) Sound power level (per speed setting, if applicable)</p> <p>(D) Schalleistungspegel (je Geschwindigkeitsinstellung, falls zutreffend)</p> <p>(F) Niveau de puissance sonore (par réglage de vitesse, le cas échéant)</p> <p>(NL) Geluidsverniveau (per snelheidsinstelling, indien van toepassing)</p> <p>(E) Nivel de potencia acústica (según ajuste de velocidad, si corresponde)</p> <p>(I) Livello di potenza sonora (per velocità impostata, se applicabile)</p> <p>(GR) Επίπεδο ηχητικής ισχύος (ανάρρησης ταχύτητας, εφόσον διευκρινιστεί)</p> <p>(P) Nivel de potencia acústica (por regulación de velocidad, se aplicável)</p> <p>(TR) Ses gücü seviyesi (mümkünse hız ayarı basına)</p> <p>(RU) Уровень звукового давления (согласно настройке скорости, если применимо)</p> <p>(S) Ljudeffektnivå (per hastighetsinställning, om tillämpligt)</p> <p>(N) Nivå på lydeffekt (per hastighetsinnstilling, hvis tilgjengelig)</p> <p>(CZ) Hladina akustického výkonu (dle nastavení otáček pokud je to použitelné)</p> <p>(HR) Razina jačine zvuka (postavka prema brzini, ako je primjenljivo)</p> <p>(H) Hangerőszint (sebességszintként, ha alkalmazható)</p> <p>(RO) Nivel presiune sonoră (în funcție de turajte, dacă este cazul)</p> <p>(SL) Raven zvočne moči (glede na nastavitev hitrosti, če se uporablja)</p> <p>(SK) Úroveň akustického tlaku (na príslušné nastavenie rýchlosti, ak sa používa ako s prílohou)</p> <p>(ES) Nivel de potencia sonora (por configuración de velocidad, si corresponde)</p> <p>(PL) Poziom mocy dźwięku (dla ustawienia prędkości, jeśli dotyczy)</p> <p>(DK) Støjniveau (efter hastighedsindstilling hvis relevant)</p> <p>(FIN) Äänen tehotaso (nopeusasetuksen mukaan, jos sovellettavissa)</p> <p>(EST) Helivõimsuse tase (võimalusel olevalt määratud kiirusest)</p> <p>(LV) Skanrs intensitātes līmenis (attiecīgā gadījumā – katram ātruma iestatījumam)</p> <p>(LT) Garso galios lygis (vienai greičio nuostatai, jei taikytina)</p> <p>(AL) Niveli i fuqisë së tingullit (për cilësim s shpejtësie, nëse aplikohet)</p> <p>(SRB) Nivo zvucne snage (po podešenoj brzini, ako je primenljivo)</p>

	Prated,c (sensible)	Prated,c (latent)	Prated,h	Pelec	Lwa
FWC06DT	4,9	1,4	6,8	0,045	46
FWC07DT	5,9	1,7	8,1	0,071	52
FWC08DT	6,9	1,8	9,5	0,104	56
FWC09DT	7,8	1,8	10,7	0,167	61
FWC06DF	4,6	1,4	7,5	0,043	46
FWC07DF	5,6	1,6	8,8	0,069	52
FWC08DF	6,7	1,8	10,2	0,102	57
FWC09DF	7,8	1,8	11,5	0,165	62

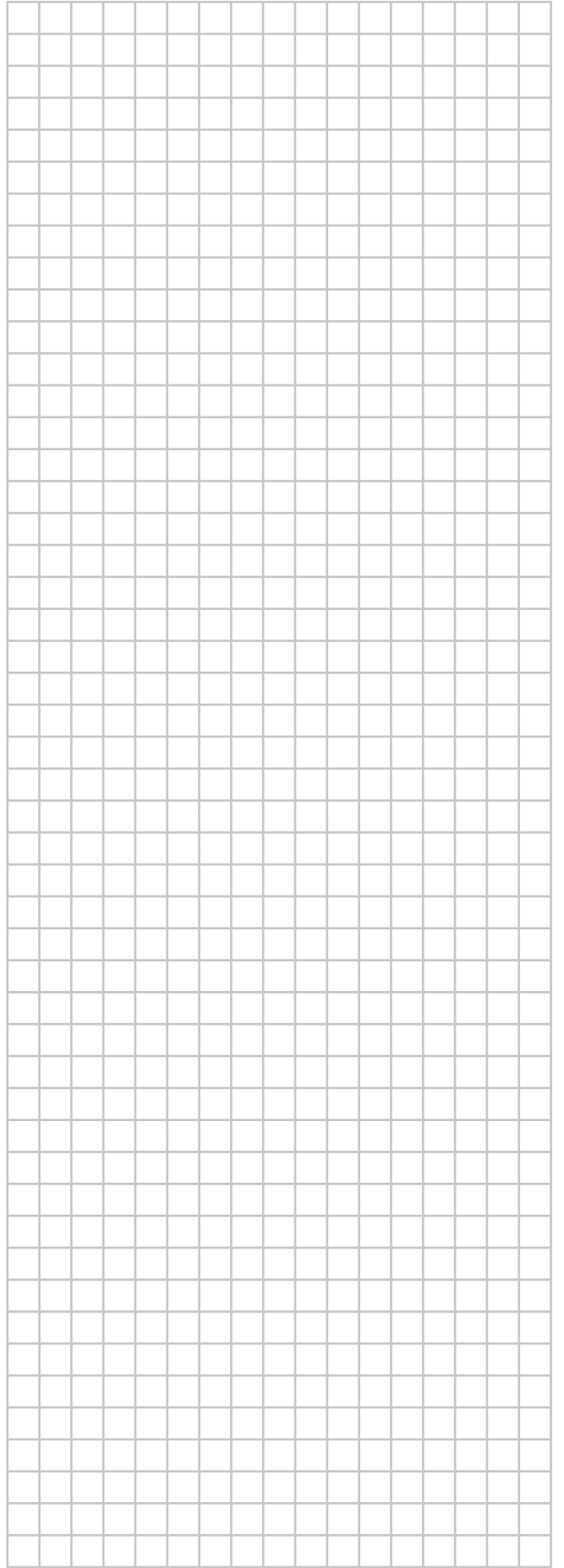

ERC



DAIKIN ISITMA VE SOĞUTMA SİSTEMLERİ SAN. TİC. A.Ş.

Gülsuyu Mahallesi, Fevzi Çakmak Caddesi, Burçak Sokak, No:20, 34848 Maltepe
İSTANBUL / TÜRKİYE
Tel: 0216 453 27 00
Faks: 0216 671 06 00
Çağrı Merkezi: 444 999 0
Web: www.daikin.com.tr

DAIKIN EUROPE N.V.

Zandvoordestraat 300, B-8400 Oostende, Belgium

3P756931-2F 2025.01

Copyright 2024 Daikin